



HORIZON
FITNESS

EX-59

**ELLIPTICAL OWNER'S MANUAL
MANUEL DU PROPRIÉTAIRE DE L'EXERCISEUR ELLIPTIQUE
MANUAL DEL PROPIETARIO DE LA MÁQUINA ELÍPTICA**



Read the ELLIPTICAL GUIDE before using this OWNER'S MANUAL.

Lire le GUIDE D'UTILISATION DE L'EXERCISEUR ELLIPTIQUE avant de se référer au présent MANUEL DU PROPRIÉTAIRE.

Lea la GUÍA DE LA MÁQUINA ELÍPTICA antes de utilizar este MANUAL DEL PROPIETARIO.

- 3** ENGLISH
- 22** FRANÇAIS
- 42** ESPAÑOL

ASSEMBLY



WARNING

There are several areas during the assembly process that special attention must be paid. It is very important to follow the assembly instructions correctly and to make sure all parts are firmly tightened. If the assembly instructions are not followed correctly, the elliptical could have frame parts that are not tightened and will seem loose and may cause irritating noises. To prevent damage to the elliptical, the assembly instructions must be reviewed and corrective actions should be taken.

Before proceeding, find your elliptical's serial number located on a white barcode sticker on the front stabilizer tube and enter it in the space provided below.

ENTER YOUR SERIAL NUMBER AND MODEL NAME IN THE BOXES BELOW:

SERIAL NUMBER:

EP

MODEL NAME: HORIZON

ELLIPTICAL

SERIAL NUMBER LOCATION

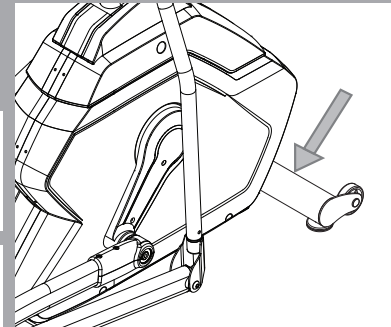

» Refer to the SERIAL NUMBER and MODEL NAME when calling for service.

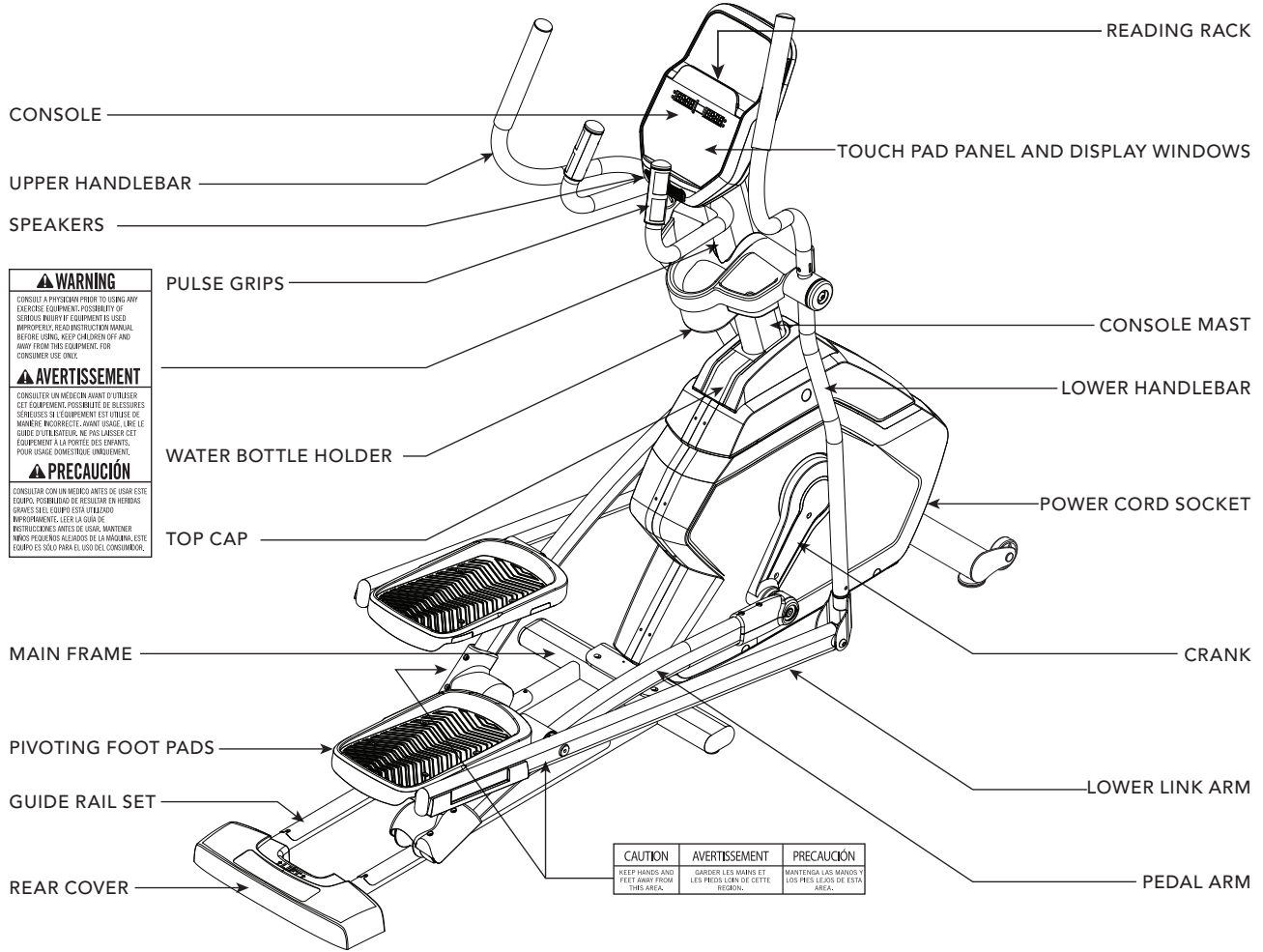

⚠ WARNING
 CONSULT A PHYSICIAN PRIOR TO USING ANY EXERCISE EQUIPMENT. POSSIBILITY OF SERIOUS INJURY IF EQUIPMENT IS USED IMPROPERLY. READ INSTRUCTIONS MANUAL BEFORE USING. KEEP CHILDREN OFF AND AWAY FROM THIS EQUIPMENT. FOR CONSUMER USE ONLY.

⚠ AVERTISSEMENT
 CONSULTER UN MEDICIN AVANT D'UTILISER CET EQUIPEMENT. POSSIBILITE DE BLESSURES SERIEUSES SI L'EQUIPEMENT EST UTILISE DE MANIERE INCORRECTE. GARDEZ ENFANTS LOIN DE CET EQUIPEMENT. NE PAS LAISSER CET EQUIPEMENT A LA PORTEE DES ENFANTS. POUR USAGE CONSOMMATEUR UNIVERSEL.

⚠ PRECAUCION
 CONSULTAR CON UN MEDICO ANTES DE USAR ESTE EQUIPO. POSIBILIDAD DE LESIONES O INFERIDAS GRAVES SI EL EQUIPO ESTA UTILIZADO IMPROPIAMENTE. LEER LA GUIA DE INSTRUCCIONES ANTES DE USAR. MANTENER NIÑOS PEQUEÑOS ALEJADOS DE LA MAQUINA. ESTE EQUIPO ES SOLO PARA EL USO DEL CONSUMIDOR.

CAUTION KEEP HANDS AND FEET AWAY FROM THIS AREA.	AVERTISSEMENT GARDER LES MAINS ET LES PIEDS LOIN DE CETTE REGION.	PRECAUCION MANTENGA LAS MANOS Y LOS PIES LEJOS DE ESTA AREA.
--	---	--

TOOLS INCLUDED:

- 5 mm L-Wrench / Screwdriver
- 8 mm L-Wrench
- 13/15 mm Flat Wrench

PARTS INCLUDED:

- 1 Main Frame
- 1 Guide Rail Set
- 2 Pedal Arms
- 2 Lower Handlebars
- 2 Upper Handlebars
- 2 Lower Link Arms With Footpads
- 1 Top Cap
- 1 Console Mast
- 1 Console Mast Boot
- 1 Console
- 2 Handlebar Caps
- 1 Water Bottle Holder
- 1 Audio Adapter Cable
- 1 Power Cord
- 1 Hardware Kit

PRE ASSEMBLY

UNPACKING

Unpack the product where you will be using it. Place the elliptical carton on a level flat surface. It is recommended that you place a protective covering on your floor. Never open box when it is on its side.

NOTE: During each assembly step, ensure that ALL nuts and bolts are in place and partially threaded in before completely tightening any ONE bolt.

NOTE: A light application of grease may aid in the installation of hardware. Any grease, such as lithium bike grease is recommended.



NEED HELP?

If you have questions or if there are any missing parts, contact Customer Tech Support. Contact information is located on the back panel of this manual.



ASSEMBLY STEP 1

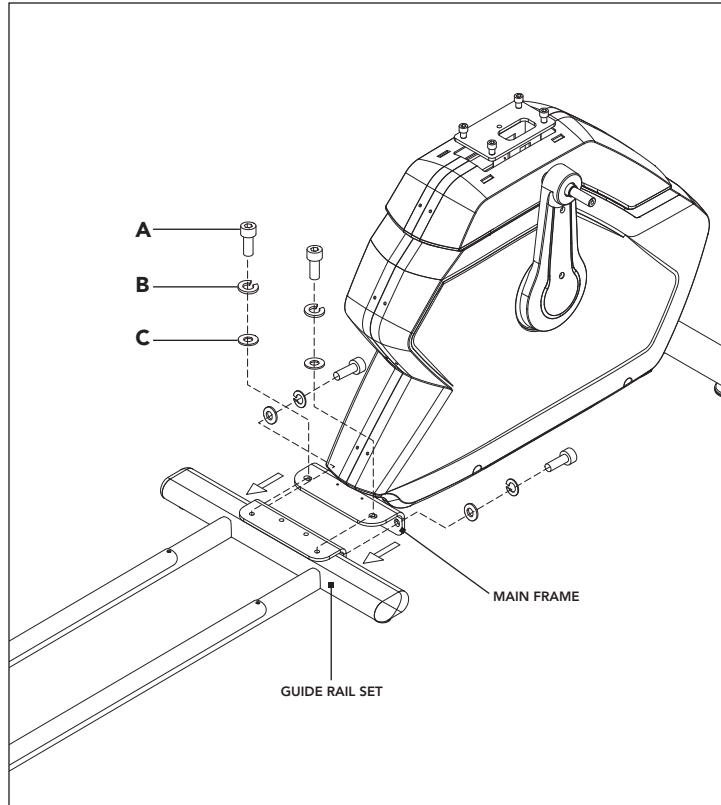

HARDWARE BAG 1 CONTENTS:

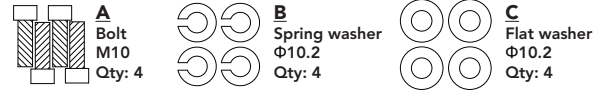

- A Open **HARDWARE BAG 1**.
- B Align **GUIDE RAIL SET** with **MAIN FRAME** as shown.
- C Attach the **GUIDE RAIL SET** to the **MAIN FRAME** using **4 BOLTS (A)**, **4 SPRING WASHERS (B)** and **4 FLAT WASHERS (C)**.

ASSEMBLY STEP 2



NOTE: Be careful not to pinch any wires while attaching the console mast.

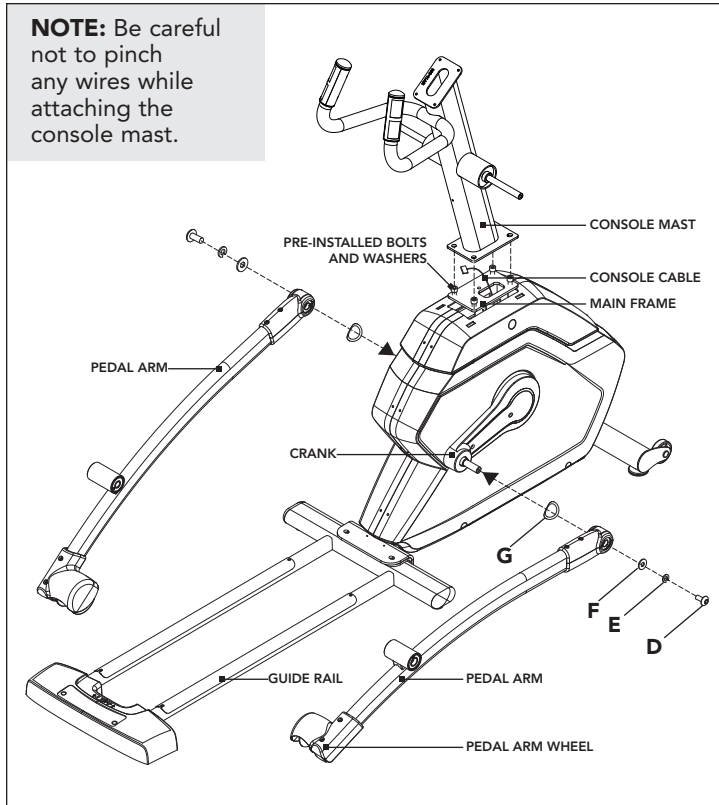

HARDWARE BAG 2 CONTENTS:



- A Open **HARDWARE BAG 2**.
- B Carefully pull the **CONSOLE CABLE** through the **CONSOLE MAST** using the twist tie located inside the **CONSOLE MAST**.
- C Attach **CONSOLE MAST** to **MAIN FRAME** using **PRE-INSTALLED BOLTS AND WASHERS**.
- D Slide **WAVE WASHER (G)** over **CRANK** followed by **PEDAL ARM** as shown. Rest **PEDAL ARM WHEEL** on **GUIDE RAIL**.
- E Attach the **PEDAL ARM** to the **CRANK** using **1 FLAT WASHER (F)**, **1 SPRING WASHER (E)** and **1 BOLT (D)**.
- F Repeat steps **D-E** on the opposite side of the elliptical.

ASSEMBLY STEP 3

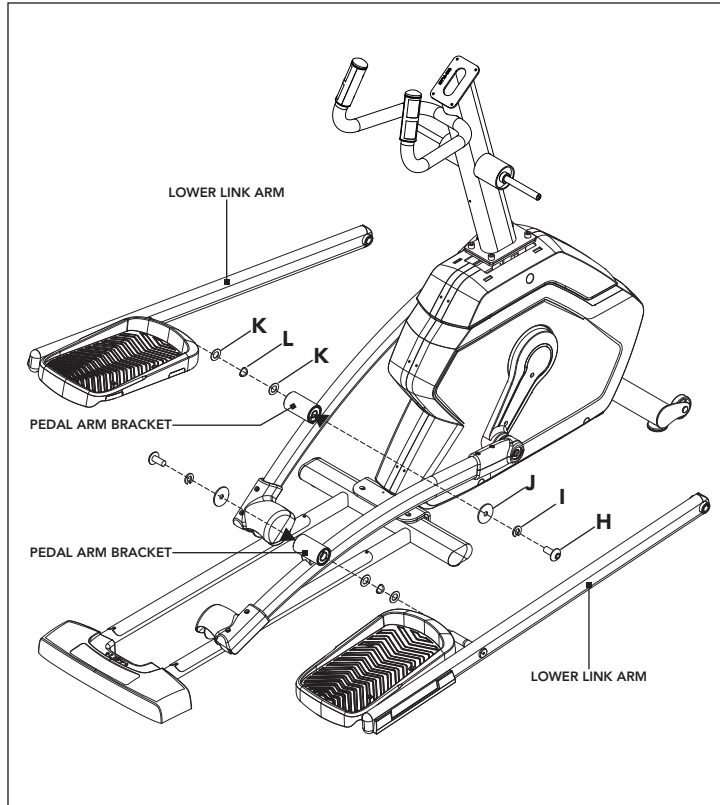

HARDWARE BAG 3 CONTENTS:

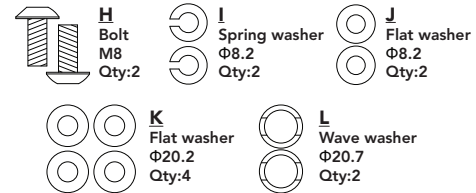



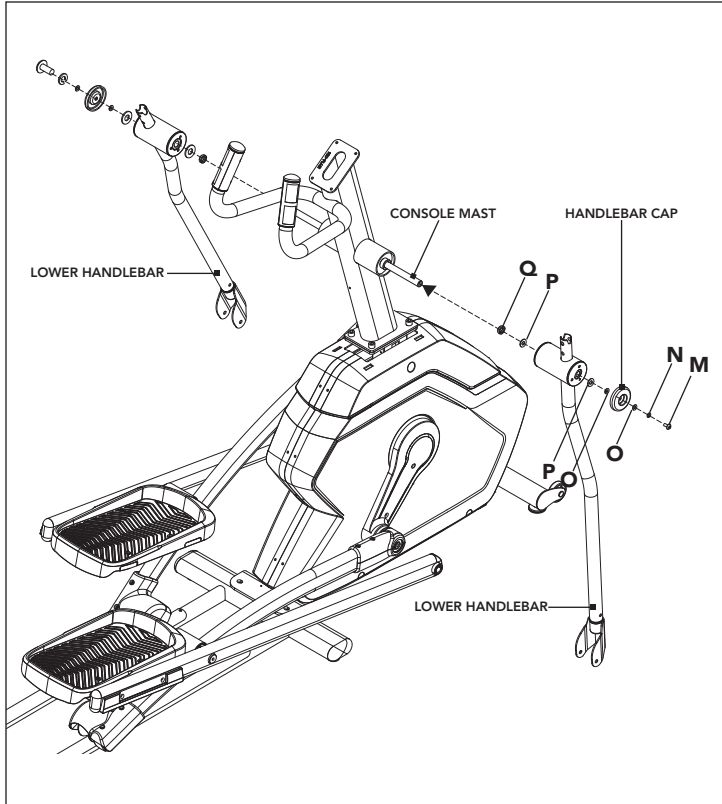

- Open **HARDWARE BAG 3**.
- Slide **1 FLAT WASHER (K)**, **1 WAVE WASHER (L)** and another **FLAT WASHER (K)** onto the **LOWER LINK ARM**.
- Slide the **LOWER LINK ARM** into the **PEDAL ARM BRACKET**.
- Attach the **LOWER LINK ARM** to the **PEDAL ARM BRACKET** using **1 FLAT WASHER (J)**, **1 SPRING WASHER (I)** and **1 BOLT (H)**.
- Repeat steps **B-D** on the opposite side of the elliptical.

ASSEMBLY STEP 4



HARDWARE BAG 4 CONTENTS:

 M Bolt M8 Qty:2	 N Spring washer Φ8.2 Qty:2	 O Flat washer Φ8.5 Qty:4
 P Flat washer Φ16.0 Qty:4	 Q Rubber washer Φ16.2 Qty:2	

- A Open **HARDWARE BAG 4**.
- B Slide **1 RUBBER WASHER (Q)**, **1 FLAT WASHER (P)** onto the **CONSOLE MAST**.
- C Slide **LOWER HANDLEBAR** onto **CONSOLE MAST** and attach using **1 FLAT WASHER (P)**, **1 FLAT WASHER (O)**, **1 HANDLEBAR CAP**, **1 FLAT WASHER (O)**, **1 SPRING WASHER (N)** and **1 BOLT (M)**.
- D Repeat steps **B–C** on the opposite side of the elliptical.

ASSEMBLY STEP 5

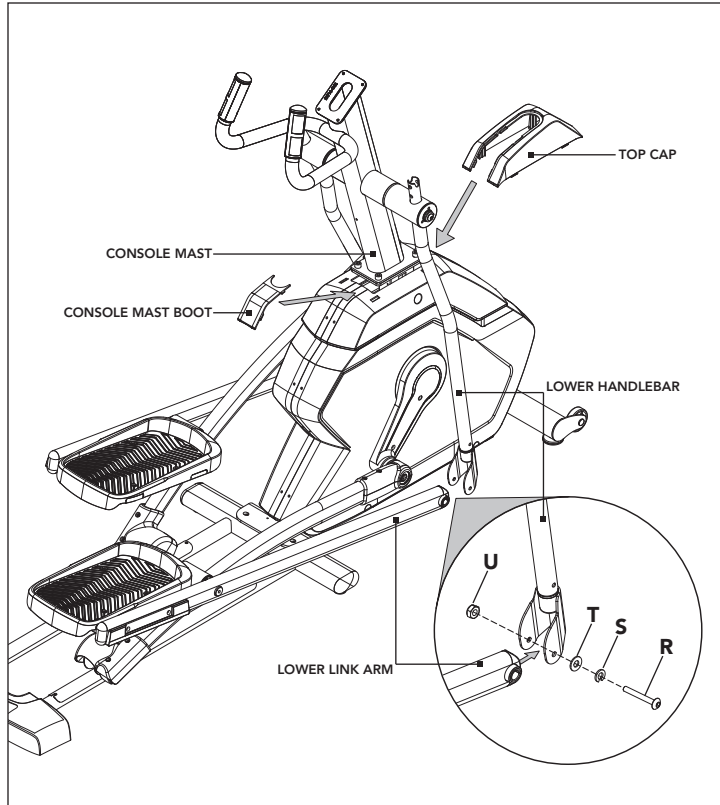

HARDWARE BAG 5 CONTENTS:

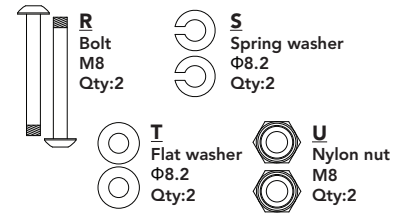

- A Open **HARDWARE BAG 5**.
- B Slide **LOWER LINK ARM** into bottom end of **LOWER HANDLEBAR**.
- C Secure the joint with **1 BOLT (R)**, **1 SPRING WASHER (S)**, **1 FLAT WASHER (T)** and **1 NUT (U)**.
- D Repeat steps **B–C** on the opposite side of the elliptical.
- E Slide **TOP CAP** over **CONSOLE MAST** and snap into place.
- F Insert **CONSOLE MAST BOOT** over **TOP CAP** and snap into place.

ASSEMBLY STEP 6

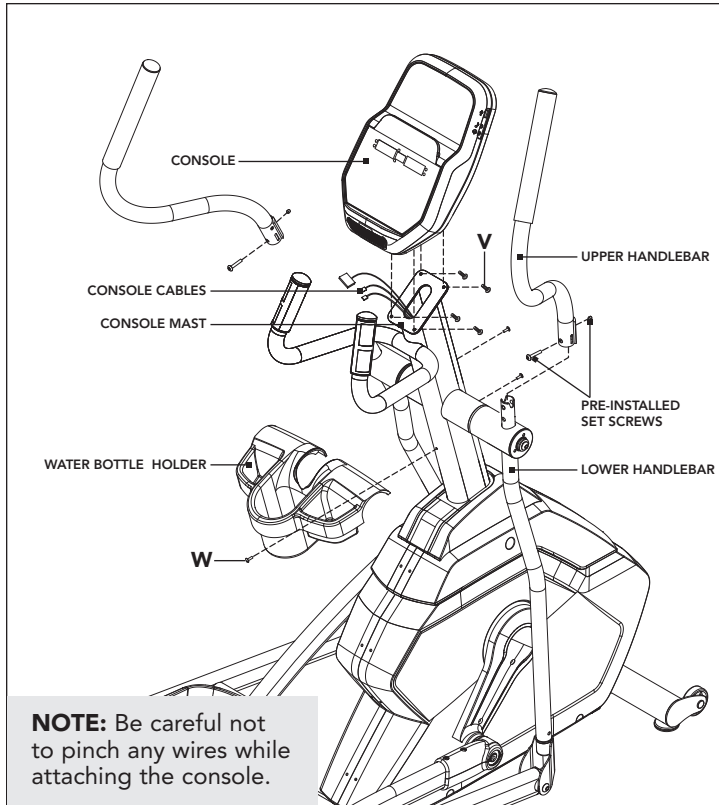

HARDWARE BAG 6 CONTENTS:

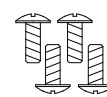

V
Button head bolt
M5
Qty:4



W
Button head bolt
M4
Qty:3

- A Open **HARDWARE BAG 6**.
- B Attach the **CONSOLE CABLES** to the **CONSOLE**.
- C Carefully tuck the **CONSOLE CABLES** into the **CONSOLE MAST** before attaching the **CONSOLE**. Attach **CONSOLE** to **CONSOLE MAST** using **4 BOLTS (V)**.
- D Slide the **RIGHT UPPER HANDLEBAR** onto the **RIGHT LOWER HANDLEBAR** making sure handlebars are joined together completely. Secure the **RIGHT UPPER HANDLEBAR** to the **RIGHT LOWER HANDLEBAR** using **PRE-ATTACHED SET SCREWS**.

NOTE: Make sure upper handlebars are as far down as possible. Handlebars can be damaged if not secured correctly.

- E Repeat step **D** on the opposite side of the elliptical.
- F Slide **WATER BOTTLE HOLDER** over **CONSOLE MAST** and attach using **3 BOLTS (W)**.



YOU ARE FINISHED!

ELLIPTICAL OPERATION



This section explains how to use your elliptical's console and programming. The BASIC OPERATION section in the ELLIPTICAL GUIDE has instructions for the following:

- **LOCATION OF THE ELLIPTICAL**
- **POWER/GROUNDING INSTRUCTIONS**
- **FOOT POSITIONING**
- **MOVING THE ELLIPTICAL**
- **LEVELING THE ELLIPTICAL**
- **USING THE HEART RATE FUNCTION**



CONSOLE OPERATION

Note: There is a thin protective sheet of clear plastic on the overlay of the console that should be removed before use.



- A) **LED DISPLAY WINDOWS:** time, distance, calories, heart rate, RPM and resistance level.
- B) **LED DISPLAY INDICATORS:** indicates what information is being displayed.
- C) **START:** press to begin exercising, start your workout, or resume exercising after pause.
- D) **STOP:** press to pause/end your workout. Hold for 3 seconds to reset the console.
- E) **+ / - KEYS:** used to adjust resistance level.
- F) **QUICK KEYS:** used to reach desired resistance level more quickly.
- G) **ENTER:** used to confirm a selection.
- H) **CHANGE DISPLAY:** press to change display feedback during workout.
- I) **SPEAKERS:** music plays through speakers when your CD / MP3 player is connected to the console.
- J) **AUDIO IN JACK:** plug your CD / MP3 player into the console using the included audio adaptor cable.
- K) **AUDIO OUT / HEADPHONE JACK:** plug your headphones into this jack to listen to your music through the headphones. Note: when headphones are plugged into the headphone jack the sound will no longer come out through the speakers.
- L) **USB INPUT:** 1A/5V USB output power.
- M) **READING/TABLET RACK:** holds reading materials or tablet.

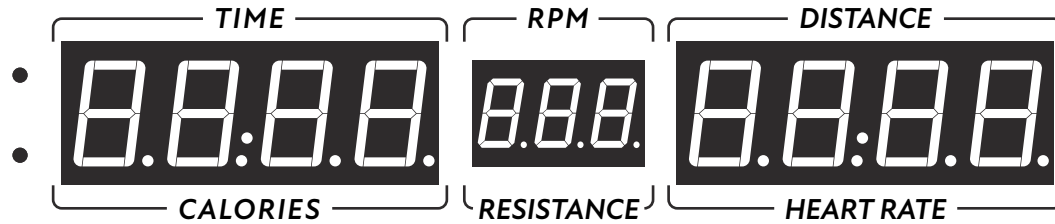

DISPLAY WINDOWS

- **TIME:** Shown as minutes: seconds. View the time remaining or the time elapsed in your workout.
- **RPM:** Indicates how fast the foot pedals are moving.
- **DISTANCE:** Shown as miles. Indicates distance traveled or distance remaining during your workout.
- **CALORIES:** Total calories burned or calories remaining left to burn during your workout.
- **RESISTANCE:** Shows the current level of resistance.
- **HEART RATE:** Shown as BPM (beats per minute). Used to monitor your heart rate (displayed when contact is made with both pulse grips).

PROGRAM INFORMATION



P1) MANUAL: Adjust your resistance manually during your workout.



P2) TARGET 1 – DISTANCE: Push yourself and go further during your workout with 13 distance workouts. Choose from 1 mile, 2 miles, 5k, 5 miles, 10k, 8 miles, 15k, 10 miles, 20k, half marathon, 15 miles, 20 miles, and marathon goals.



P3) TARGET 2 – CALORIES: Set goals for burning calories. Calories burned are calculated using weight input of user profile.



P4) WEIGHT LOSS: A workout designed specifically to target fat. Promotes weight loss by increasing and decreasing the resistance, while keeping you in your fat burning zone. Includes 10 levels.



P5) INTERVALS: Improves your strength, speed, and endurance by increasing and decreasing the resistance throughout your workout to involve your heart and other muscles. Includes 10 levels.



CHANGE DISPLAY: Press this button to change which information is displayed on the LED screen. LED indicators light up next to displayed information.



GETTING STARTED

1. Check to make sure no objects are nearby that will hinder the movement of the elliptical.
2. Plug in the power cord and turn the elliptical ON. (Switch is located at the bottom-front of the elliptical.) NOTE: Some ellipticals may not have a power switch and will turn on when power is supplied.

• QUICK START UP

Simply press the START key to begin working out. The time will count up from 0:00, the resistance level will default to level 1. OR...

• SELECT A WORKOUT OR TARGET

1. Select your PROGRAM with the +/- buttons and press ENTER when your desired PROGRAM is displayed.
2. Adjust the SETTING with the +/- buttons and press ENTER when your desired SETTING is displayed.
3. Press START to begin.

NOTE: If no WORKOUT is selected, the program will function as a MANUAL program. All changes in resistance level will need to be from the user in this setting.

TO RESET THE CONSOLE

Hold STOP key for 3 seconds.

FINISHING YOUR WORKOUT

When your workout is complete, the monitor display will flash "FINISHED" and beep. Your workout information will stay displayed on the console for 30 seconds and then reset.

CLEAR CURRENT SELECTION

To clear the current program selection or screen, hold the STOP button for 3 seconds.

USING YOUR CD / MP3 PLAYER / BLUETOOTH SPEAKERS



- 1) Connect the included AUDIO ADAPTOR CABLE to the AUDIO IN JACK on the top right of the console and the headphone jack on your CD / MP3 player.
 - 2) Use your CD / MP3 player buttons to adjust song settings.
 - 3) Remove the AUDIO ADAPTOR CABLE when not in use.
-  4) If you don't want to use the SPEAKERS, you can plug your headphones into the AUDIO OUT JACK at the bottom of the console.
- 5) To connect to the Bluetooth speakers open your Bluetooth settings, turn on Bluetooth, scan for new devices, look for Horizon EX59-3 and select connect.

LIMITED HOME-USE WARRANTY



WEIGHT CAPACITY = 300 lbs (136 kilograms).



FRAME • LIFETIME

Horizon Fitness warrants the frame against defects in workmanship and materials for the lifetime of the original owner, so long as the device remains in the possession of the original owner. (The frame is defined as the welded metal base of the unit and does not include any parts that can be removed.)

BRAKE • 20 YEARS

Horizon Fitness warrants the brake against defects in workmanship and materials for the period specified above from the date of original purchase, so long as the device remains in the possession of the original owner. Labor or installation of brake is not covered under the motor warranty.

ELECTRONICS & PARTS • 1 YEAR

Horizon Fitness warrants the electronic components, finish and all original parts for a period of one year from the date of the original purchase, so long as the device remains in the possession of the original owner.

LABOR • 1 YEAR

Horizon Fitness shall cover the labor cost for the repair of the device for a period of one year from the date of the original purchase, so long as the device remains in the possession of the original owner.

EXCLUSIONS AND LIMITATIONS

Who IS covered:

- The original owner and is not transferable.

What IS covered:

- Repair or replacement of a defective motor, electronic component, or defective part and is the sole remedy of the warranty.

What IS NOT covered:

- Normal wear and tear, improper assembly or maintenance, or installation of parts or accessories not originally intended or compatible with the equipment as sold.
- Damage or failure due to accident, abuse, corrosion, discoloration of paint or plastic, neglect, theft, vandalism, fire, flood, wind, lightning, freezing, or other natural disasters of any kind, power reduction, fluctuation or failure from whatever cause, unusual atmospheric conditions, collision, introduction of foreign objects into the covered unit, or modifications that are unauthorized or not recommended by Horizon Fitness.
- Incidental or consequential damages. Horizon Fitness is not responsible or liable for indirect, special or consequential damages, economic loss, loss of property, or profits, loss of enjoyment or use, or other consequential damages of whatsoever nature in connection with the Horizon Fitness does not provide



monetary or other compensation for any such repairs or replacement parts costs, including but not limited to gym membership fees, work time lost, diagnostic visits, maintenance visits or transportation.

- Equipment used for commercial purposes or any use other than a single family or Household, unless endorsed by Horizon Fitness for coverage.
- Equipment owned or operated outside the US and Canada.
- Delivery, assembly, installation, setup for original or replacement units or labor or other costs associated with removal or replacement of the covered unit.
- Any attempt to repair this equipment creates a risk of injury. Horizon Fitness is not responsible or liable for any damage, loss or liability arising from any personal injury incurred during the course of, or as a result of any repair or attempted repair of your fitness equipment by other than an authorized service technician. All repairs attempted by you on your fitness equipment are undertaken AT YOUR OWN RISK and Horizon Fitness shall have no liability for any injury to the person or property arising from such repairs.
- If you are out of the manufacturer's warranty but have an extended warranty, refer to your extended warranty contract for contact information regarding requests for extended warranty service or repair.

SERVICE/RETURNS

- In-home service is available within 150 miles of the nearest authorized Service Provider (Mileage beyond 150 miles from an authorized service center is the responsibility of the consumer).
- All returns must be pre-authorized by Horizon Fitness.
- Horizon Fitness' obligation under this warranty is limited to replacing or repairing, at Horizon Fitness' option, the same or comparable model.
- Horizon Fitness may request defective components be returned to Horizon Fitness upon completion of warranty service using a prepaid return shipping label. If you have been advised to return parts and did not receive a label, please contact Customer Tech Support.
- Replacement units, parts and electronic components reconditioned to as-new condition by Horizon Fitness or its vendors may sometimes be supplied as warranty replacement and constitute fulfillment of warranty terms.
- This warranty gives you specific legal rights, and your rights may vary from state to state.

FRANÇAIS

ASSEMBLAGE



⚠ AVERTISSEMENT

Le processus d'assemblage comporte certaines étapes au cours desquelles il faut faire particulièrement attention. Il est très important de suivre correctement les instructions d'assemblage et de s'assurer que toutes les pièces sont bien serrées. Si les instructions d'assemblage ne sont pas suivies à la lettre, certaines parties du cadre de l'exerciseur elliptique pourraient être mal serrées et bouger, et ainsi causer des bruits irritants. Afin de ne pas endommager l'exerciseur elliptique, lisez les instructions d'assemblage et prenez les mesures correctives qui s'imposent.

Avant de continuer, recherchez le numéro de série de votre exerciseur elliptique qui figure sur un autocollant de code à barres blanc apposé sur le tube de stabilisation avant et inscrivez-le dans l'espace prévu ci-dessous.

INSCRIVEZ LE NUMÉRO DE SÉRIE ET LE NOM DU MODÈLE DANS LES CASES CI-DESSOUS :

NUMÉRO DE SÉRIE :

EP

NOM DE MODÈLE : **HORIZON**

ELLIPTIQUE

EMPLACEMENT DU
NUMÉRO DE SÉRIE

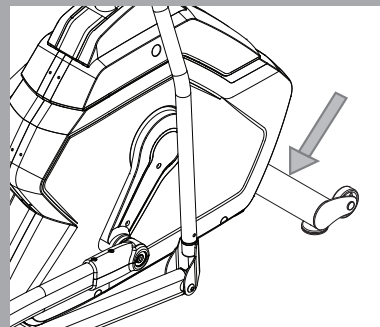

» Faites référence au NUMÉRO DE SÉRIE et au NOM DU MODÈLE lors de tout appel à un service de réparations.

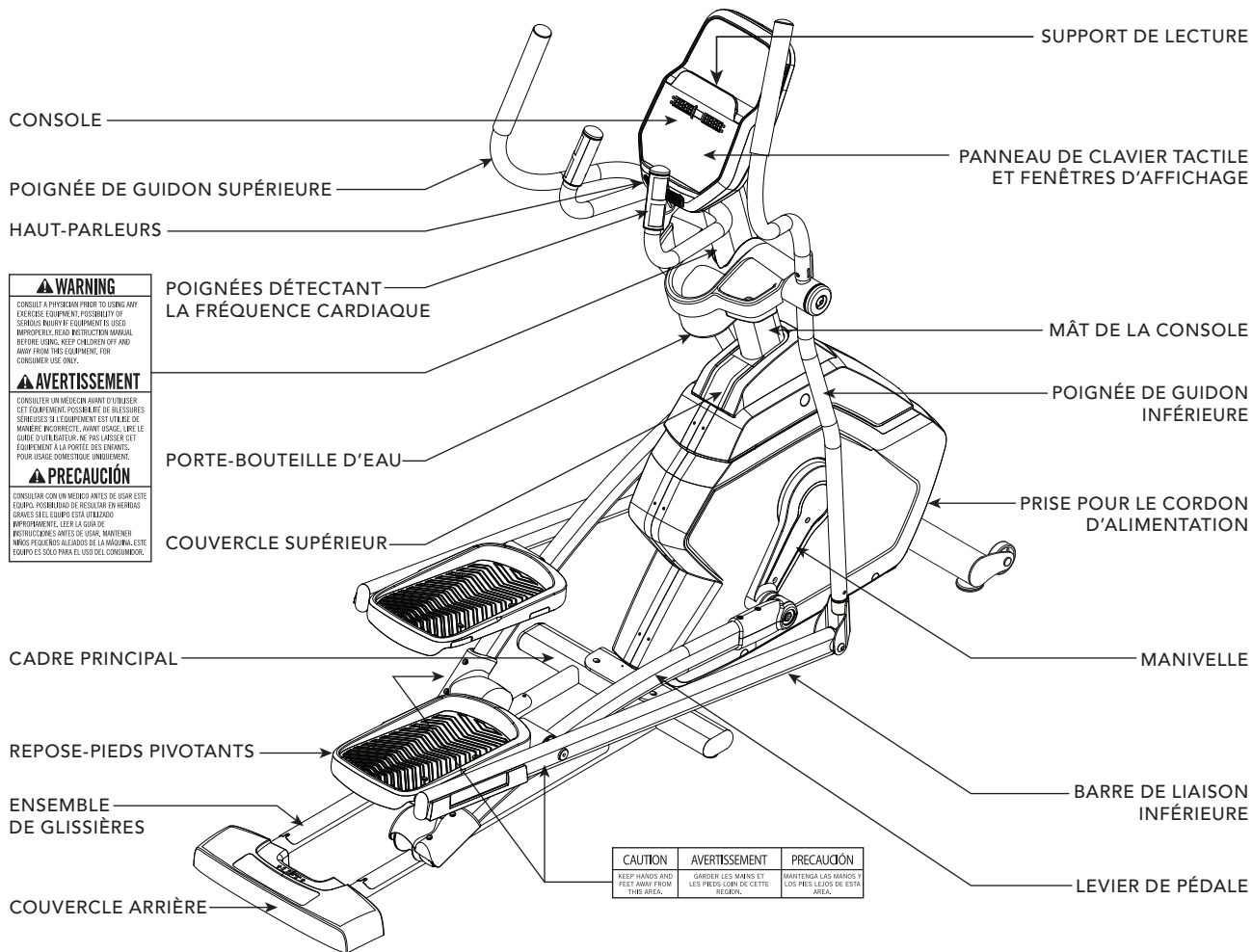

⚠ WARNING
 CONSULT A PHYSICIAN PRIOR TO USING ANY EXERCISE EQUIPMENT. POSSIBILITY OF SERIOUS INJURY IF EQUIPMENT IS USED IMPROPERLY. READ INSTRUCTIONS MANUAL BEFORE USING. KEEP CHILDREN OFF AND AWAY FROM THIS EQUIPMENT FOR CONSUMER USE ONLY.

⚠ AVERTISSEMENT
 CONSULTER UN MÉDECIN AVANT D'UTILISER CET ÉQUIPEMENT. POSSIBILITÉ DE BLESSURES SÉRIEUSES SI L'ÉQUIPEMENT EST UTILISÉ DE MANIÈRE INCORRECTE. ÉVITER L'USAGE. LOIN LE GARDE D'UTRIKATÉL, NE PAS LASSER CET ÉQUIPEMENT À LA PORTEE DES ENFANTS. POUR L'USAGE CONSOMMATEUR, IMMÉDIATEMENT.

⚠ PRECAUCIÓN
 CONSULTAR CON UN MÉDICO ANTES DE USAR ESTE EQUIPO. POSIBILIDAD DE LESIONES O HERIDAS GRAVES SI EL EQUIPO ESTÁ UTILIZADO INAPROPIADAMENTE. LEER LA GUÍA DE INSTRUCCIONES ANTES DE USAR. MANTENER NIÑOS FUERA DE ALREDEDOR DE LA MÁQUINA. ESTE EQUIPO ES SOLO PARA EL USO DEL CONSUMIDOR.

CAUTION KEEP HANDS AND FEET AWAY FROM THIS AREA.	AVERTISSEMENT GARDER LES MAINS ET LES PIEDS LOIN DE CETTE RÉGION.	PRECAUCIÓN MANTENGA LAS MANOS Y LOS PIES LEJOS DE ESTA ÁREA.
--	---	--

OUTILS INCLUS :

- Clé en L de 5 mm / Tournevis
- Clé en L de 8 mm
- Clé plate de 13 mm/15 mm

PIÈCES INCLUSES :

- 1 cadre principal
- 1 ensemble de glissières
- 2 leviers de pédale
- 2 poignées de guidon inférieures
- 2 poignées de guidon supérieures
- 2 bras de liaison inférieurs avec repose-pieds
- 1 couvercle supérieur
- 1 mât de la console
- 1 capuchon du montant de console
- 1 console
- 2 capuchons de guidon
- 1 porte-bouteille d'eau
- 1 câble d'adaptateur audio
- 1 cordon d'alimentation
- 1 ensemble de pièces de quincaillerie

PRÉASSEMBLAGE

DÉBALLAGE

Déballiez l'appareil à l'endroit où vous l'utiliserez. Déposez la boîte contenant l'exerciseur elliptique sur une surface nivelée et plane. Il est conseillé de placer une toile de protection sur le sol. N'ouvrez pas la boîte si elle repose sur le flanc.

REMARQUE : à chaque étape de l'assemblage, vérifiez que TOUS les boulons et que TOUS les écrous sont bien en place et qu'ils sont partiellement serrés avant même de serrer à fond UN seul boulon.

REMARQUE : une légère application de graisse peut faciliter l'installation de la quincaillerie. N'importe quel type de graisse, comme la graisse au lithium pour vélos, est recommandé.



BESOIN D'AIDE?

En cas de questions ou s'il manque des pièces, adressez-vous à l'assistance technique à la clientèle.

Les informations pour communiquer avec ce service figurent au verso du présent manuel.



ASSEMBLAGE ÉTAPE 1

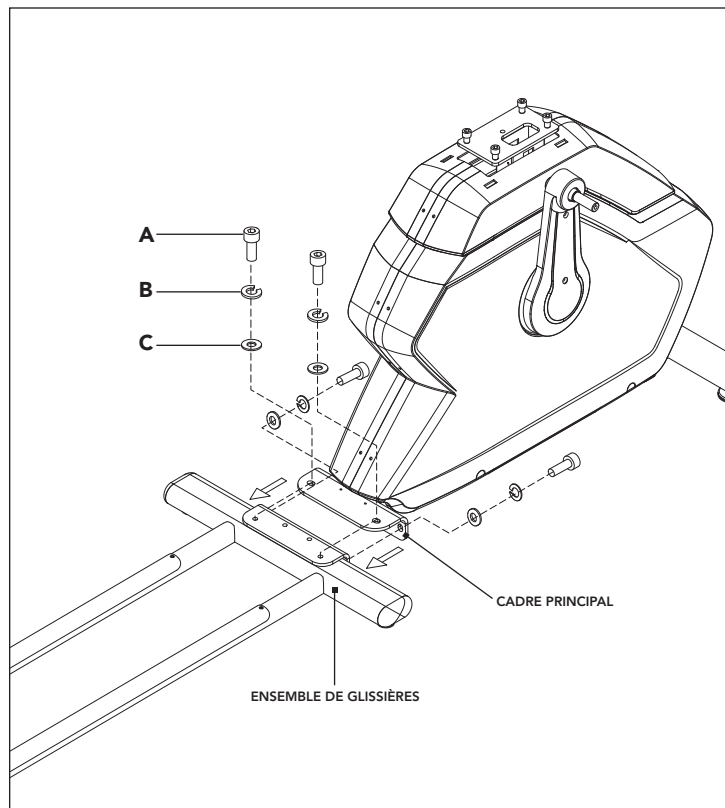

CONTENU DU SAC DE QUINCAILLERIE 1 :



- A Ouvrez le **SAC DE QUINCAILLERIE 1**.
- B Alignez **L'ENSEMBLE DES GLISSIÈRES** au **CADRE PRINCIPAL** tel qu'illustré.
- C Fixez **L'ENSEMBLE DE GLISSIÈRES** au **CADRE PRINCIPAL** à l'aide de **4 BOULONS (A)**, **4 RONDELLES ÉLASTIQUES (B)** et **4 RONDELLES PLATES (C)**.

ASSEMBLAGE ÉTAPE 2



REMARQUE : veuillez à ne pincer aucun des fils pendant l'installation du mât de la console.

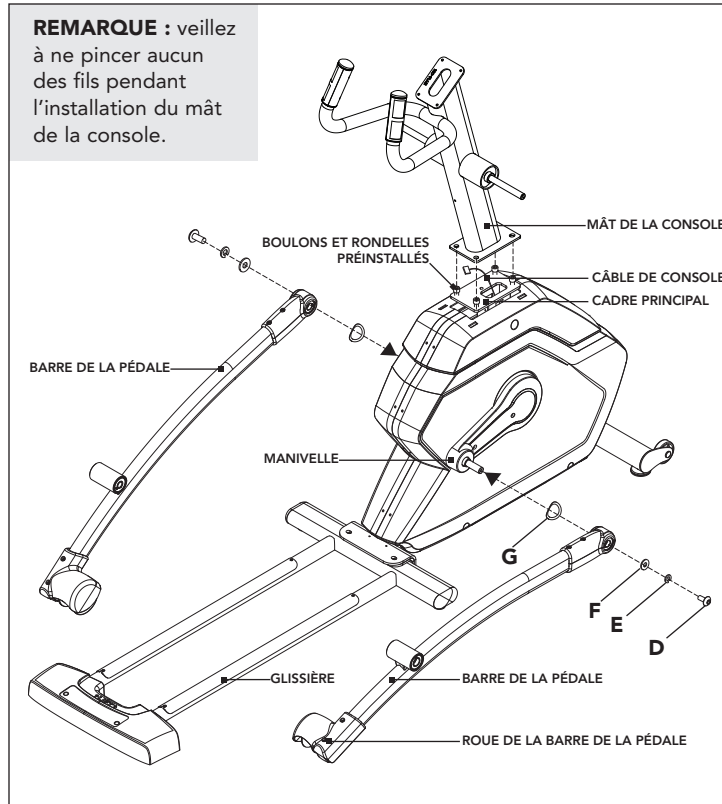

CONTENU DU SAC DE QUINCAILLERIE 2 :



- A Ouvrez le **SAC DE QUINCAILLERIE 2**.
- B Tirez soigneusement le **CÂBLE DE LA CONSOLE** à travers le **MÂT DE LA CONSOLE** à l'aide de l'attache torsadée située à l'intérieur du **MÂT DE LA CONSOLE**.
- C Fixez le **MÂT DE LA CONSOLE** au **CADRE PRINCIPAL** à l'aide des **BOULONS ET RONDELLES PRÉINSTALLÉS**.
- D Enfilez la **RONDELLE ONDULÉE (G)** sur la **MANIVELLE**, suivi de la **BARRE DE LA PÉDALE** comme dans l'illustration. Appuyez la **ROUE DU LEVIER DE LA PÉDALE** sur la **GLISSIÈRE**.
- E Fixez le **BARRE DE LA PÉDALE** à la **MANIVELLE** à l'aide de **1 RONDELLE PLATE (F)**, **1 RONDELLE ÉLASTIQUE (E)** et **1 BOULON (D)**.
- F Répétez les étapes **D et E** sur le côté opposé de l'exerciseur elliptique.

ASSEMBLAGE ÉTAPE 3

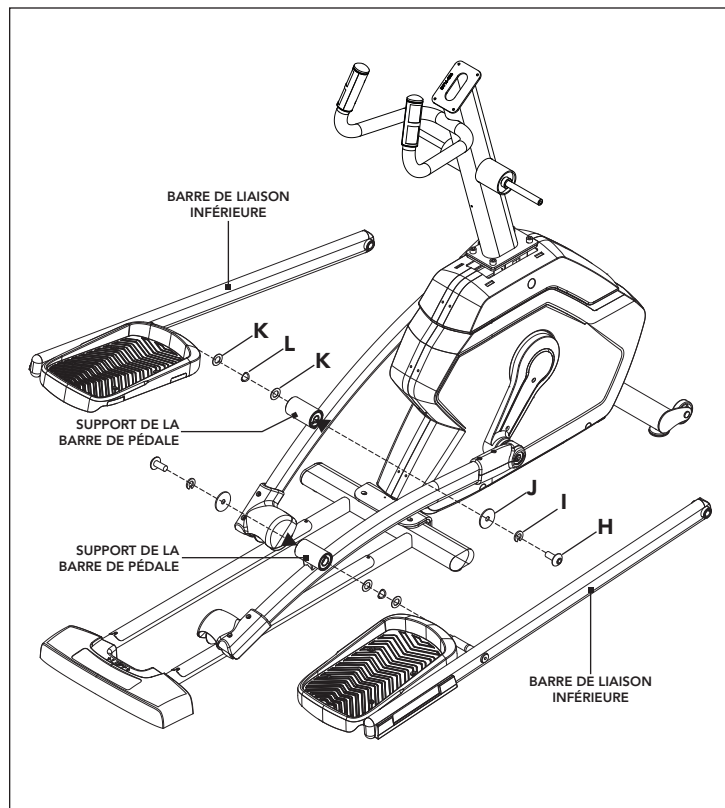

CONTENU DU SAC DE QUINCAILLERIE 3 :

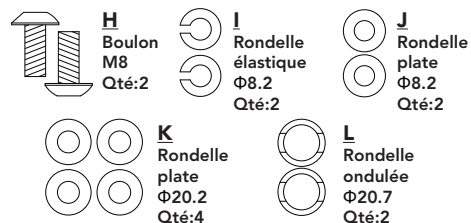

- A Ouvrez le **SAC DE QUINCAILLERIE 3**.
- B Glissez **1 RONDELLE PLATE (K)**, **1 RONDELLE ONDULÉE (L)** et une autre **RONDELLE PLATE (K)** sur la **BARRE DE LIAISON INFÉRIEURE**.
- C Glissez la **BARRE DE LIAISON INFÉRIEURE** dans le **SUPPORT DE LA BARRE DE LA PÉDALE**.
- D Fixez la **BARRE DE LIAISON INFÉRIEURE** au support de la **BARRE DE LA PÉDALE** à l'aide de **1 RONDELLE PLATE (J)**, **1 RONDELLE ÉLASTIQUE (I)** et **1 BOULON (H)**.
- E Répétez les étapes **B à D** pour l'autre côté de l'exerciseur elliptique.

ASSEMBLAGE ÉTAPE 4

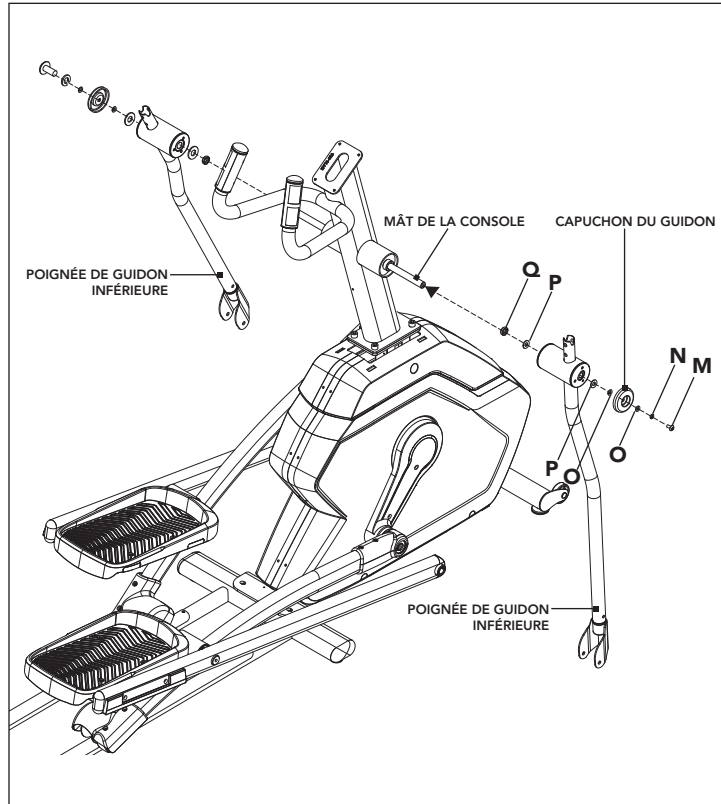

CONTENU DU SAC DE QUINCAILLERIE 4 :

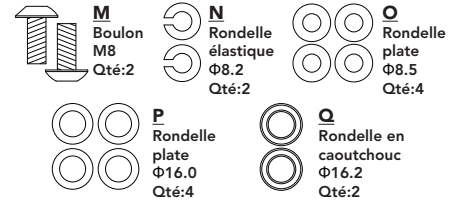

- A Ouvrez le **SAC DE QUINCAILLERIE 4**.
- B Glissez 1 **RONDELLE EN CAOUTCHOUC (Q)** et 1 **RONDELLE PLATE (P)** sur le **MÂT DE LA CONSOLE**.
- C Glissez le **GUIDON INFÉRIEUR** sur le **MÂT DE LA CONSOLE** et fixez à l'aide de 1 **RONDELLE PLATE (P)**, 1 **RONDELLE PLATE (O)**, 1 **CAPUCHON À GUIDON**, 1 **RONDELLE PLATE (O)**, 1 **RONDELLE ÉLASTIQUE (N)** et 1 **BOULON (M)**.
- D Répétez les étapes **B** et **C** de l'autre côté de l'exerciseur elliptique.

ASSEMBLAGE ÉTAPE 5

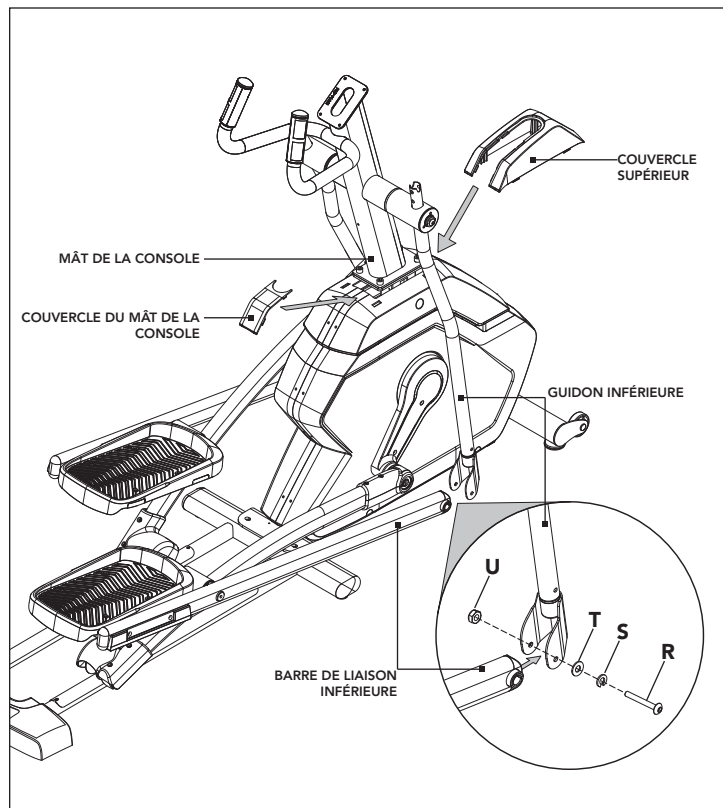

CONTENU DU SAC DE QUINCAILLERIE 5 :

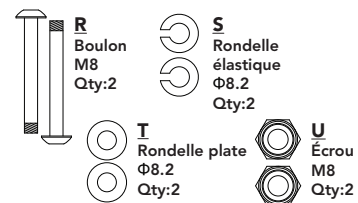

- A Ouvrez le **SAC DE QUINCAILLERIE 5**.
- B Glissez la **BARRE DE LIAISON INFÉRIÈRE** dans l'extrémité inférieure du **GUIDON INFÉRIEUR**.
- C Fixez le joint à l'aide de **1 BOULON (R)**, de **1 RONDELLE ÉLASTIQUE (S)**, de **1 RONDELLE PLATE (T)** et de **1 ÉCROU (U)**.
- D Répétez les étapes **B et C** de l'autre côté de l'exerciseur elliptique.
- E Glissez le **COUVERCLE SUPÉRIEUR** sur le **MÂT DE LA CONSOLE** et enclenchez-le en place.
- F Glissez le **COUVERCLE DU MÂT DE LA CONSOLE** sur le **COUVERCLE SUPÉRIEUR** et enclenchez-le en place.

ASSEMBLAGE ÉTAPE 6

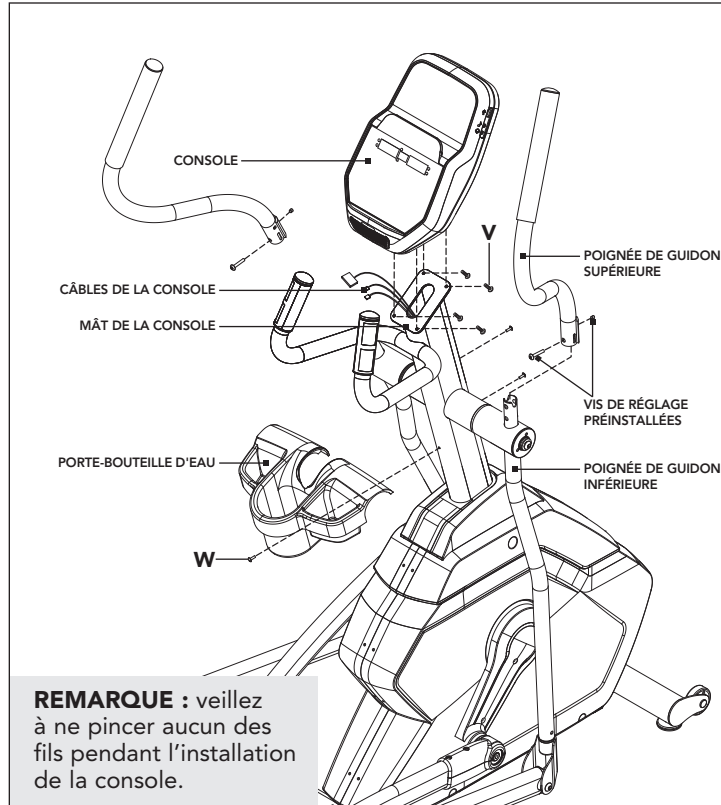

CONTENU DU SAC DE QUINCAILLERIE 6 :



- A Ouvrez le **SAC DE QUINCAILLERIE 6**.
- B Branchez les **CÂBLES DE CONSOLE** à la **CONSOLE**.
- C Insérez soigneusement les **CÂBLES DE LA CONSOLE** dans le **MÂT DE LA CONSOLE** avant de mettre la **CONSOLE** en place. Fixez la **CONSOLE** au **MÂT DE LA CONSOLE** à l'aide de **4 BOULONS (V)**.
- D Glissez la **POIGNÉE DE GUIDON SUPÉRIEURE DROITE** sur la **POIGNÉE DE GUIDON INFÉRIEURE DROITE** en vous assurant que les poignées sont complètement jointes. Fixez la **POIGNÉE DE GUIDON SUPÉRIEURE DROITE** sur la **POIGNÉE DE GUIDON INFÉRIEURE DROITE** à l'aide des **VIS DE RÉGLAGE PRÉINSTALLÉES**.

REMARQUE : Assurez-vous que les guidons supérieurs sont le plus bas possible. Les guidons peuvent être endommagés s'ils ne sont pas bien fixés.

- E Répétez l'étape **D** pour l'autre côté de l'exerciseur elliptique.
- F Glissez le **PORTE-BOUTEILLE** sur le **MÂT DE LA CONSOLE** et fixez-le à l'aide de **3 BOULONS (W)**.





VOUS AVEZ TERMINÉ!

FONCTIONNEMENT DE L'EXERCISEUR ELLIPTIQUE



Cette section explique comment utiliser la console de votre exerciceur elliptique et comment la programmer. La section FONCTIONNEMENT DE BASE du GUIDE D'UTILISATION DE L'EXERCISEUR ELLIPTIQUE comprend des directives sur les points suivants :

- **EMPLACEMENT DE L'EXERCISEUR ELLIPTIQUE**
- **INSTRUCTIONS CONCERNANT L'ALIMENTATION ET LA MISE À LA TERRE**
- **POSITIONNEMENT DES PIEDS**
- **DÉPLACEMENT DE L'EXERCISEUR ELLIPTIQUE**
- **MISE À NIVEAU DE L'EXERCISEUR ELLIPTIQUE**
- **UTILISATION DE LA FONCTION FRÉQUENCE CARDIAQUE**



FONCTIONNEMENT DE LA CONSOLE

Remarque : Avant d'utiliser la console, enlevez la fine pellicule protectrice en plastique transparent qui la recouvre.



- A) **FENÊTRES D’AFFICHAGE DEL** : temps, distance, calories, fréquence cardiaque, TR/MIN et niveau de résistance.
- B) **INDICATEURS D’AFFICHAGE DEL** : indique quelle information est affichée.
- C) **START (DÉMARRER)** : appuyez sur ce bouton pour commencer une séance d’exercice, commencer un entraînement ou poursuivre l’exercice après une pause.
- D) **ARRÊT** : appuyez sur ce bouton pour mettre sur pause ou arrêter votre entraînement. Maintenez-le enfoncé pendant 3 secondes pour réinitialiser la console.
- E) **TOUCHES DE NIVEAU + / -** : utilisées pour ajuster le niveau de résistance.
- F) **TOUCHES RAPIDES** : utilisées pour obtenir le niveau de résistance désiré plus rapidement.
- G) **ENTER (ENTRÉE)** : utilisé pour confirmer une sélection.
- H) **CHANGEMENT DE L’AFFICHAGE** : appuyez sur cette touche pour changer l’affichage des résultats pendant une séance d’entraînement.
- I) **HAUT-PARLEURS** : diffusent la musique par les haut-parleurs lorsque votre lecteur de CD/MP3 est branché à la console.
- J) **PRISE D’ENTRÉE AUDIO** : branchez votre lecteur de CD/MP3 dans la console à l’aide du câble adaptateur audio inclus.
- K) **PRISE DE SORTIE AUDIO/PRISE POUR ÉCOUTEURS** : branchez vos écouteurs dans cette prise pour écouter votre musique par l’entremise des écouteurs. Remarque : lorsque les écouteurs sont branchés dans la prise correspondante, le son n’est plus diffusé par les haut-parleurs.
- L) **PORT USB** : puissance de sortie USB de 1 A/5 V.
- M) **SUPPORT DE LECTURE/TABLETTE** : pour poser des magazines ou un livre.

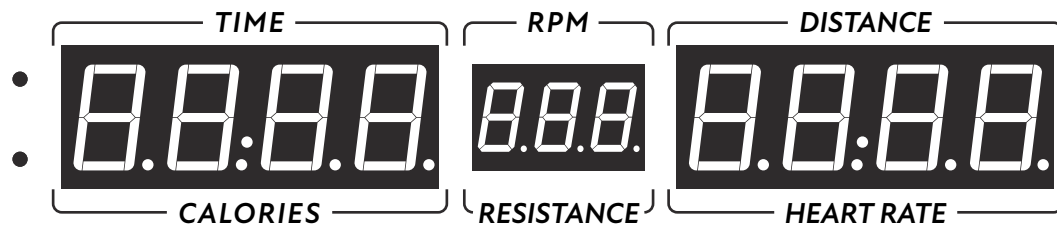

FENÊTRES D’AFFICHAGE

- **TEMPS** : indiqué selon le format minutes:secondes. Affichage de la durée restante ou écoulée de votre séance d’entraînement.
- **TR/MIN** : indique la vitesse des pédales.
- **DISTANCE** : indiquée en miles. Affichage de la distance parcourue ou de la distance restante à parcourir durant votre séance d’entraînement.
- **CALORIES** : nombre total de calories brûlées ou de calories restant à brûler au cours de votre séance d’entraînement.
- **RÉSISTANCE** : affiche le niveau de résistance actuel.
- **FRÉQUENCE CARDIAQUE** : indique les BPM (battements par minute). Permet à l’utilisateur de surveiller sa fréquence cardiaque (s’affiche lorsqu’un contact est établi avec les deux poignées détectant la fréquence cardiaque).

INFORMATIONS SUR LES PROGRAMMES



P1) MANUEL : ajustez la résistance manuellement pendant votre entraînement.



P2) OBJECTIF 1 - DISTANCE : allez toujours plus loin lors de l'entraînement avec 13 entraînements basés sur la distance. Choisissez parmi un entraînement de 1 mile, 2 miles, 5 km, 5 miles, 10 km, 8 miles, 15 km, 10 miles, 20 km, un semi-marathon, 15 miles, 20 miles ou un entraînement basé sur des objectifs de marathon. L'utilisateur définit les niveaux de vitesse de départ.



P3) OBJECTIF 2 - CALORIES : Fixez des objectifs pour brûler des calories. L'utilisateur règle la vitesse et l'inclinaison de départ. Les calories brûlées sont calculées selon le poids entré dans le profil de l'utilisateur



P4) PERTE DE POIDS : une séance d'entraînement conçue spécifiquement pour cibler la perte de graisse. Favorise la perte de poids en augmentant et en diminuant la vitesse et l'inclinaison, tout en vous maintenant dans la zone qui favorise la perte de graisse. Comprend 10 niveaux.



P5) INTERVALLES : augmentent votre force, votre vitesse et votre endurance en augmentant et en diminuant la vitesse tout au long de votre séance d'entraînement pour faire travailler votre cœur et vos autres muscles. Comprend 10 niveaux.



CHANGER D’AFFICHAGE : augmentent votre force, votre vitesse et votre endurance en augmentant et en diminuant la vitesse tout au long de votre séance d'entraînement pour faire travailler votre cœur et vos autres muscles. Comprend 10 niveaux.





POUR COMMENCER

1. Assurez-vous qu'aucun objet à proximité ne risque de gêner les mouvements de l'exerciseur elliptique.
2. Branchez le cordon d'alimentation et mettez l'exerciseur elliptique sous tension. (L'interrupteur est situé sur la partie inférieure avant de l'exerciseur elliptique.) **REMARQUE** : Certains exerciseurs elliptiques ne possèdent pas d'interrupteur d'alimentation et s'activeront une fois l'alimentation fournie.

- **MISE EN MARCHÉ RAPIDE**

Appuyez simplement sur la touche DÉMARRAGE pour commencer une séance d'entraînement. Le temps est calculé à partir de 0:00 et le niveau de résistance par défaut est 1. OU...

- **SÉLECTIONNEZ UN ENTRAÎNEMENT OU UN OBJECTIF**

1. Sélectionnez le PROGRAMME avec les boutons +/- et appuyez sur ENTRÉE lorsque le PROGRAMME souhaité est affiché.
2. Ajustez le RÉGLAGE avec les boutons +/- et appuyez sur ENTRÉE lorsque le RÉGLAGE souhaité est affiché.
3. Appuyez sur DÉMARRAGE pour commencer.

REMARQUE : Si aucun OBJECTIF ni ENTRAÎNEMENT n'est sélectionné, le programme fonctionnera en mode MANUEL. Dans ce mode, tous les changements de niveaux de résistance devront être effectués par l'utilisateur.

POUR RÉINITIALISER LA CONSOLE

Maintenez la touche ARRÊT enfoncée pendant 3 secondes.

FIN D'UNE SÉANCE D'ENTRAÎNEMENT

Lorsque votre entraînement est terminé, l'écran affiche « FINISHED » (Terminé) en clignotant et émet un bip. Les informations concernant la séance d'entraînement restent affichées sur la console pendant 30 secondes avant d'être réinitialisées.

EFFACER LA SÉLECTION ACTUELLE

Pour effacer le programme actuel ou sélection actuelle, tenez la touche ARRÊT pendant 3 secondes.

UTILISATION DE VOTRE LECTEUR CD/MP3/ HAUT-PARLEURS BLUETOOTH



- 1) Branchez le CÂBLE D'ADAPTATEUR AUDIO inclus dans la PRISE D'ENTRÉE AUDIO sur la partie supérieure droite de la console et la prise pour écouteurs dans votre lecteur de CD/MP3.
- 2) Utilisez les boutons sur le lecteur CD OU MP3 pour ajuster les paramètres des chansons.
- 3) Débranchez le CÂBLE D'ADAPTATEUR AUDIO lorsqu'il n'est pas utilisé.
- 4) Si vous ne voulez pas utiliser les HAUT-PARLEURS, vous pouvez brancher vos écouteurs dans la PRISE DE SORTIE AUDIO au bas de la console.
- 5) Pour vous connecter aux haut-parleurs Bluetooth, ouvrez vos paramètres Bluetooth, allumez le Bluetooth, recherchez de nouveaux périphériques, trouvez Horizon EX59-3 et sélectionnez Se connecter.



GARANTIE LIMITÉE - USAGE DOMESTIQUE



CAPACITÉ DE POIDS = 136 kilogrammes (300 lb)



CADRE • À VIE

Horizon Fitness garantit le cadre contre les vices de fabrication ou de matériau pendant toute la durée de vie de l'acheteur, à compter de la date de l'achat initial, tant que le propriétaire initial possède l'appareil. (Le cadre désigne la base en métal soudé de l'appareil et ne comporte aucune pièce amovible.)

FREIN • 20 ANS

Horizon Fitness garantit le frein contre les vices de fabrication et de matériau pendant la période spécifiée ci-dessus à compter de la date d'achat initial, tant que l'appareil demeure en la possession du propriétaire initial. La main-d'œuvre ou l'installation du frein ne sont pas couvertes par la garantie du moteur.

ÉLÉMENTS ÉLECTRONIQUES ET PIÈCES • 1 AN

Horizon Fitness garantit les composants électroniques, la finition et toutes les pièces d'origine pendant un an à compter de la date de l'achat initial, tant que le propriétaire initial possède l'appareil.

MAIN-D'ŒUVRE • UN AN

Horizon Fitness couvrira les frais de main-d'œuvre pour la réparation de l'appareil pendant une période d'un an à compter de la date d'achat initial, tant que l'appareil demeure en la possession du propriétaire original.

EXCLUSIONS ET LIMITATIONS

Qui EST couvert :

- Le propriétaire initial; la garantie n'est pas transférable.

Ce qui EST couvert :

- La réparation ou le remplacement d'un moteur, de composants électroniques ou de pièces défectueux, ce qui constitue l'unique recours au titre de la garantie.

Ce qui n'est PAS couvert :

- L'usure normale, l'assemblage ou l'entretien incorrects ou l'installation de pièces ou d'accessoires incompatibles ou non destinés à l'équipement tel qu'il a été vendu.
- Les dommages ou défaillances dus à un accident, l'utilisation abusive, la corrosion, la décoloration de la peinture ou du plastique, la négligence, le vol, le vandalisme, l'incendie, l'inondation, le vent, la foudre, le gel ou d'autres catastrophes naturelles de quelque nature que ce soit, une réduction, une fluctuation ou une défaillance d'alimentation pour quelque cause que ce soit, des conditions atmosphériques inhabituelles, une collision, l'introduction d'objets étrangers dans l'unité couverte ou des modifications non autorisées ou non recommandées par Horizon Fitness.
- Les dommages accessoires ou indirects. Horizon Fitness n'est pas responsable des dommages indirects, particuliers ou accessoires, des pertes économiques, des pertes matérielles ou de profits, des privations de jouissance ou d'utilisation, ou d'autres dommages accessoires de quelque nature que ce soit concernant l'achat, l'utilisation, la réparation ou l'entretien de l'appareil. Horizon Fitness

ne consent aucune compensation financière ni tout autre type de compensation pour de telles réparations ou pour le coût des pièces de rechange, y compris, mais sans s'y limiter, les frais d'abonnement à un centre de conditionnement physique, le temps de travail perdu, les visites de diagnostic, les visites d'entretien ou les frais de transport.

- Les équipements utilisés à des fins commerciales ou à toutes autres fins que celles d'une famille unique ou d'un foyer, sauf si pris en charge par la couverture par Horizon Fitness.
- Les équipements détenus ou utilisés hors des États-Unis et du Canada.
- La livraison, l'assemblage, l'installation, l'assemblage des unités d'origine ou de rechange ou la main-d'œuvre et les autres frais associés à l'enlèvement ou au remplacement de l'unité couverte.
- Toute personne qui tente de réparer cet équipement s'expose à un risque de blessure. Horizon Fitness n'est pas responsable des dommages, pertes ou responsabilités découlant de toute blessure subie lors de ou du fait de toute réparation ou tentative de réparation de l'équipement de conditionnement physique par toute personne autre qu'un technicien certifié. Toutes les tentatives de réparation de l'équipement de conditionnement physique par l'utilisateur sont effectuées À SES RISQUES ET PÉRILS et Horizon Fitness décline toute responsabilité en matière de blessures ou de dommages quels qu'ils soient causés par de telles réparations.
- Si la garantie du fabricant est expirée, mais que vous avez acheté une garantie prolongée, consultez le contrat de la garantie prolongée pour les ressources relatives aux demandes d'entretien ou de réparation lorsque l'utilisateur détient une garantie prolongée.

RÉPARATIONS/RETOURS

- Un service à domicile est assuré dans un rayon de 240 km par le prestataire de services agréé le plus proche (au-delà de cette distance, le kilométrage parcouru à partir d'un centre de services agréé est à la charge du client).
- Tous les retours doivent être préautorisés par Horizon Fitness.
- Les obligations de Horizon Fitness en vertu de cette garantie se limitent à la réparation ou au remplacement de l'équipement, à la discrétion de Horizon Fitness, par le même modèle ou un modèle comparable.
- Horizon Fitness peut exiger que les composantes défectueuses soient retournées à Horizon Fitness une fois la garantie terminée, accompagnées d'une étiquette de retour prépayée. S'il vous est demandé de retourner des pièces et que nous n'avez pas reçu d'étiquette, veuillez communiquer avec l'assistance technique à la clientèle.
- Les appareils de rechange, les pièces et les composants électroniques remis à neuf par Horizon Fitness ou ses fournisseurs peuvent parfois être fournis comme pièces de rechange et constituent une parfaite application des dispositions de la garantie.
- Cette garantie vous donne des droits juridiques spécifiques et vos droits peuvent varier d'une province à l'autre.



ESPAÑOL

MONTAJE



⚠ ADVERTENCIA

Durante el proceso de montaje de la caminadora, hay varias áreas a las que se debe prestar atención especial. Es muy importante seguir las instrucciones de montaje correctamente y asegurarse de que todas las piezas estén ajustadas con firmeza. Si no se siguen correctamente las instrucciones de ensamblaje, algunas piezas de la máquina elíptica podrían quedar sueltas y causar ruidos molestos. Para evitar daños a la máquina elíptica, se deben repasar las instrucciones de montaje y tomar medidas correctivas.

Antes de seguir adelante, busque el número de serie de la máquina elíptica, que se encuentra ubicado en una etiqueta adhesiva blanca con código de barras en el tubo estabilizador frontal, e ingréselo en el espacio provisto abajo.

INTRODUZCA SU NÚMERO DE SERIE Y NOMBRE DE MODELO EN EL ESPACIO DEBAJO:

NÚMERO DE SERIE:

EP

NOMBRE DEL MODELO: **HORIZON MÁQUINAS** **ELÍPTICAS**

UBICACIÓN DEL NÚMERO DE SERIE:

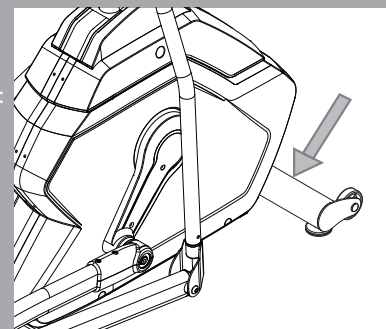

» Cuando llame para solicitar servicio técnico, haga referencia al NÚMERO DE SERIE y al NOMBRE DE MODELO.

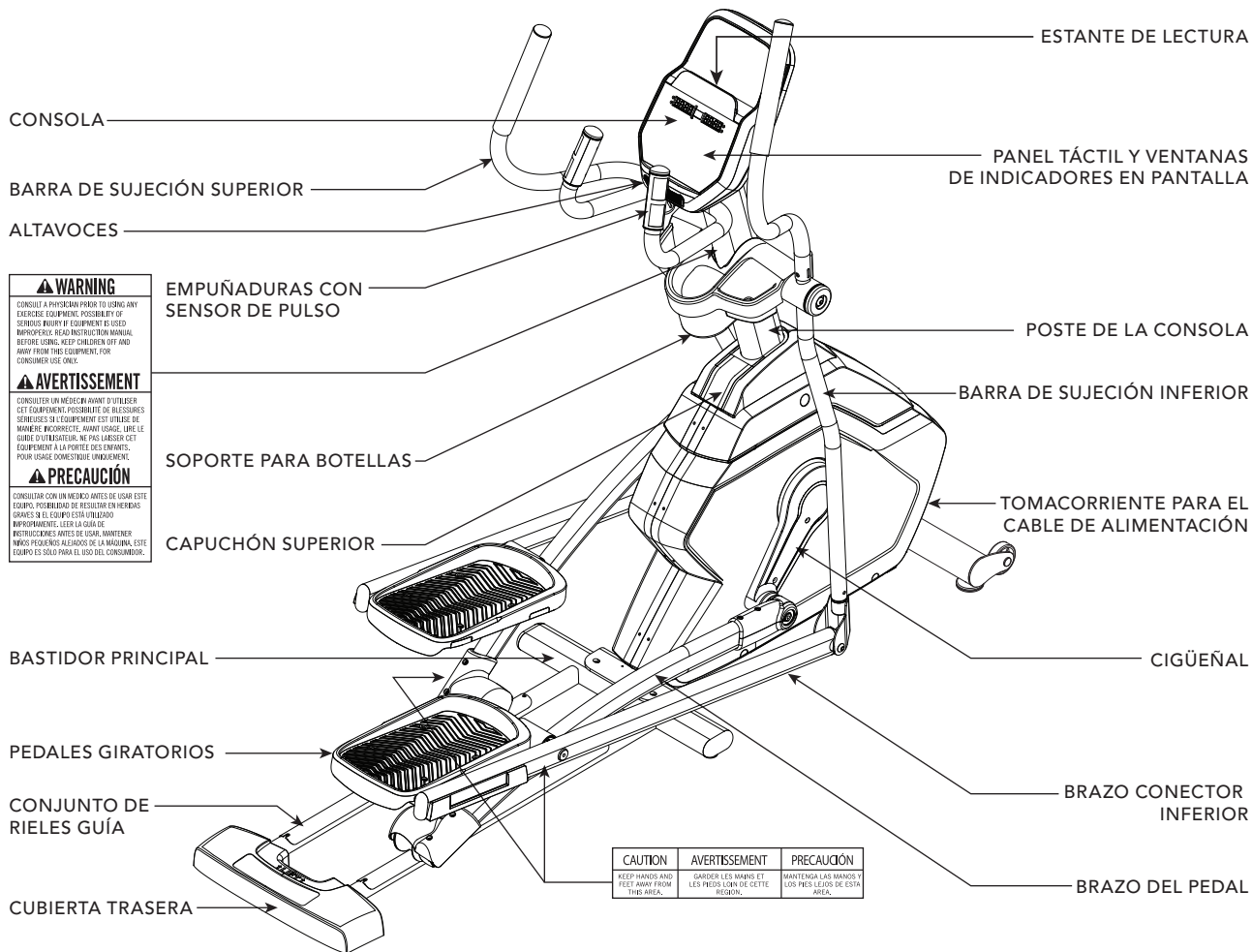

⚠ WARNING
 CONSULT A PHYSICIAN PRIOR TO USING ANY EXERCISE EQUIPMENT. POSSIBILITY OF SERIOUS INJURY IF EQUIPMENT IS USED IMPROPERLY. READ INSTRUCTION MANUAL BEFORE USING. KEEP CHILDREN OFF AND AWAY FROM THIS EQUIPMENT, FOR CONSUMER USE ONLY.

⚠ AVERTISSEMENT
 CONSULTER UN MÉDECIN AVANT D'UTILISER CET ÉQUIPEMENT. POSSIBILITÉ DE BLESSURES SÉRIEUSES SI L'ÉQUIPEMENT EST UTILISÉ DE MANIÈRE INCORRECTE. ÉLOIGNER LES ENFANTS DE L'ÉQUIPEMENT. NE PAS L'ABUSER. CET ÉQUIPEMENT À LA PORTÉE DES ADULTES. POUR USAGE DOMESTIQUE UNIQUEMENT.

⚠ PRECAUCIÓN
 CONSULTAR CON UN MÉDICO ANTES DE USAR ESTE EQUIPO. POSIBILIDAD DE LESIONES O HERIDAS GRAVES SI EL EQUIPO ESTÁ UTILIZADO IMPROPIAMENTE. LEER LA GUÍA DE INSTRUCCIONES ANTES DE USAR. MANTENER NIÑOS PEQUEÑOS ALEJADOS DE LA MÁQUINA. ESTE EQUIPO ES SOLO PARA EL USO DEL CONSUMIDOR.

CAUTION	AVERTISSEMENT	PRECAUCIÓN
KEEP HANDS AND FEET AWAY FROM THIS AREA.	GARDER LES MAINS ET LES PIEDS LOIN DE CETTE RÉGION.	MANTENGA LAS MANOS Y LOS PIES LEJOS DE ESTA ÁREA.

HERRAMIENTAS INCLUIDAS:

- Llave en L de 5 mm / Destornillador
- Llave en L de 8 mm
- Llave plana de 13/15 mm

PIEZAS INCLUIDAS:

- 1 bastidor principal
- 1 conjunto de rieles guía
- 2 brazos de pedales
- 2 barras de sujeción inferiores
- 2 barras de sujeción superiores
- 2 brazos conectores inferiores con pedales
- 1 capuchón superior
- 1 poste de la consola
- 1 accesorio de encaje del poste de la consola
- 1 consola
- 2 capuchones de barra de sujeción
- 1 soporte para botellas
- 1 cable adaptador de audio
- 1 cable de alimentación
- 1 juego de tornillería

MONTAJE PREVIO

DESEMPAQUE

Extraiga el producto del paquete en el lugar donde lo utilizará. Coloque la caja de la máquina elíptica sobre una superficie plana y nivelada. Se recomienda que coloque una cubierta protectora sobre el piso. No abra la caja si está de costado.

NOTA: Durante cada paso del montaje asegúrese de que TODAS las tuercas y los pernos estén en su lugar y enroscados parcialmente antes de apretar por completo CUALQUIERA de ellos.

NOTA: Una ligera capa de grasa podría facilitar la instalación de la tornillería. Se recomienda cualquier tipo de grasa, como la grasa de litio para bicicletas.



¿NECESITA AYUDA?

Si tiene preguntas o faltan piezas, comuníquese con el Servicio de Asistencia Técnica para Clientes. La información de contacto se encuentra en la contratapa de este manual.



PASO 1 DE MONTAJE

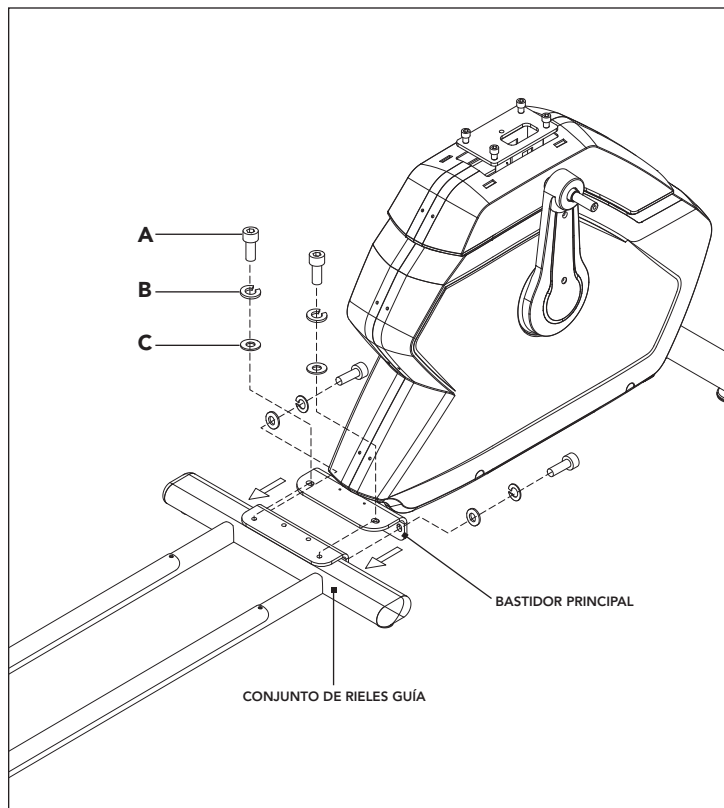

CONTENIDO DE LA BOLSA DE TORNILLERÍA 1:

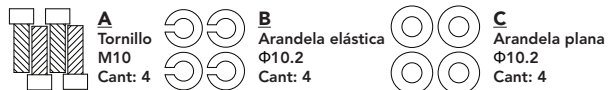

- Abra la **BOLSA DE TORNILLERÍA 1**.
- Conecte el **CONJUNTO DE RIELES GUÍA** con el **BASTIDOR PRINCIPAL** como se muestra.
- Una el **CONJUNTO DE RIELES GUÍA** al **BASTIDOR PRINCIPAL** usando **4 TORNILLOS (A)**, **4 ARANDELAS ELÁSTICAS (B)** y **4 ARANDELAS PLANAS (C)**.

PASO 2 DE MONTAJE



NOTA: TENGA CUIDADO DE NO PELLIZCAR NINGÚN CABLE MIENTRAS CONECTA EL POSTE DE LA CONSOLA.

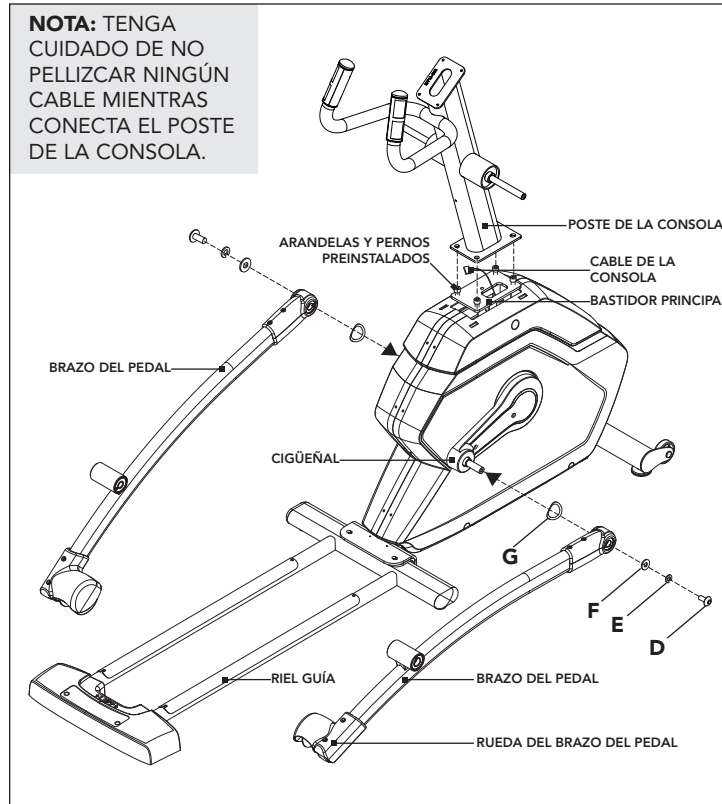

CONTENIDO DE LA BOLSA DE TORNILLERÍA 2:



- A Abra la **BOLSA DE TORNILLERÍA 2**.
- B Jale con cuidado el **CABLE DE LA CONSOLA** a través del **POSTE DE LA CONSOLA** usando el amarre ubicado dentro del **POSTE DE LA CONSOLA**.
- C Una el **POSTE DE LA CONSOLA** al **BASTIDOR PRINCIPAL** usando **ARANDELAS Y PERNOS PREINSTALADOS**.
- D Deslice la **ARANDELA ONDULADA (G)** encima del **CIGÜEÑAL** seguido por el **BRAZO DEL PEDAL** como se muestra. Apoye la **RUEDA DEL BRAZO DEL PEDAL** en el **RIEL GUÍA**.
- E Una el **BRAZO DEL PEDAL** al **CIGÜEÑAL** usando **1 ARANDELA PLANA (F)**, **1 ARANDELA ELÁSTICA (E)** y **1 TORNILLO (D)**.
- F Repita los pasos **D-E** en el lado opuesto de la máquina elíptica.

PASO 3 DE MONTAJE

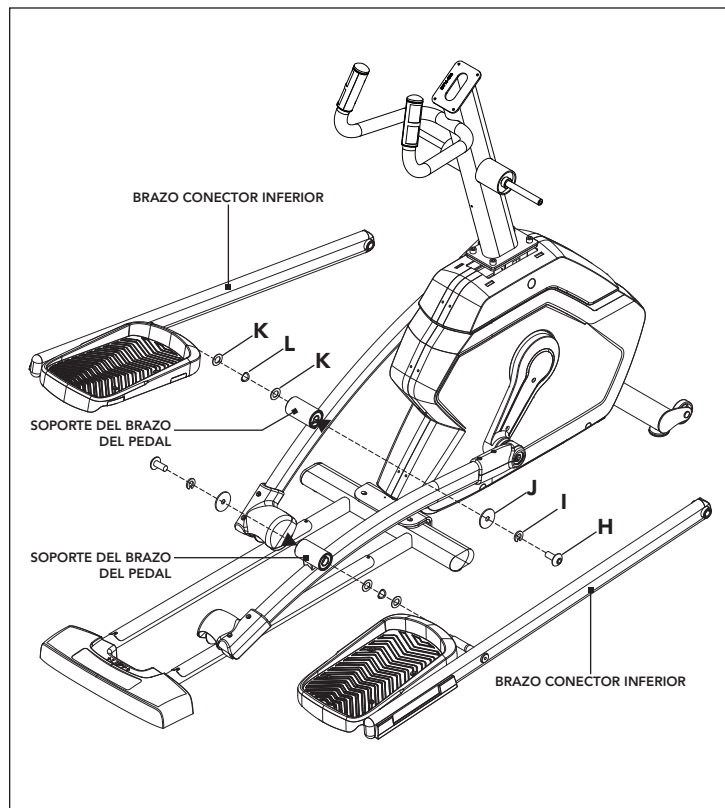

CONTENIDO DE LA BOLSA DE TORNILLERÍA 3:

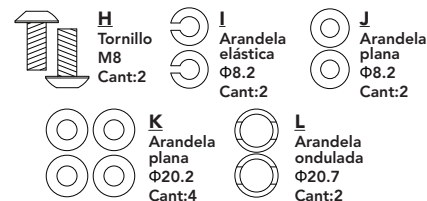

- A Abra la **BOLSA DE TORNILLERÍA 3**.
- B Deslice **1 ARANDELA PLANA (K)**, **1 ARANDELA ONDULADA (L)** y otra **ARANDELA PLANA (K)** sobre el **BRAZO CONECTOR INFERIOR**.
- C Deslice el **BRAZO CONECTOR INFERIOR** en el **SOPORTE DEL BRAZO DEL PEDAL**.
- D Una el **BRAZO CONECTOR INFERIOR** al **SOPORTE DEL BRAZO DEL PEDAL** usando **1 ARANDELA PLANA (J)**, **1 ARANDELA ELÁSTICA (I)** y **1 TORNILLO (H)**.
- E Repita los pasos **B-D** en el lado opuesto de la máquina elíptica.

PASO 4 DE MONTAJE

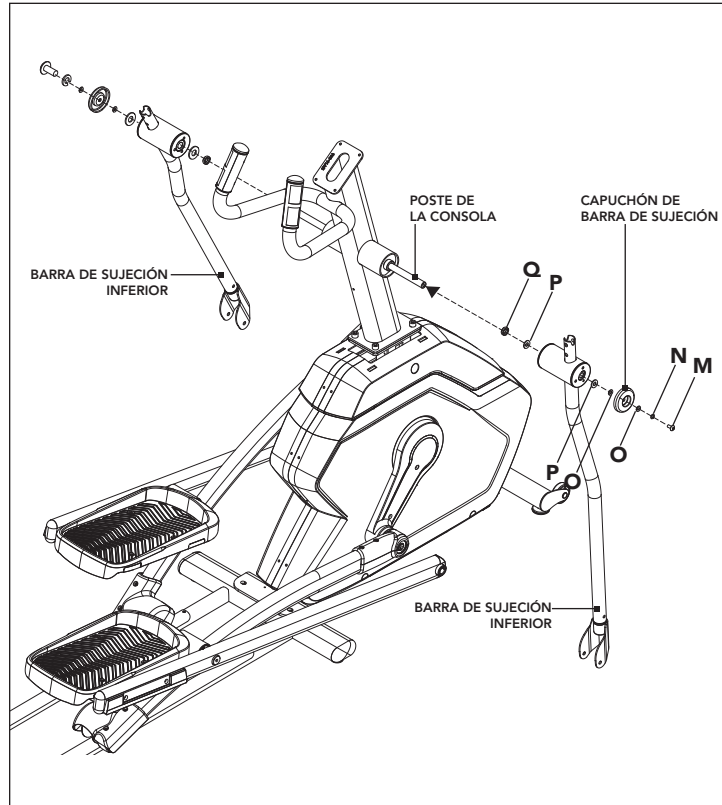

CONTENIDO DE LA BOLSITA DE TORNILLERÍA 4:

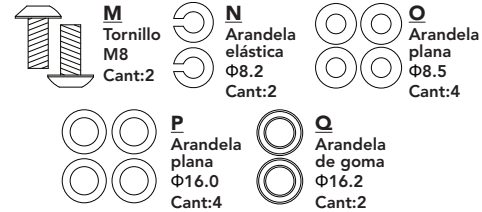

- A Abra la **BOLSITA DE TORNILLERÍA 4**.
- B Deslice **1 ARANDELA DE GOMA (Q)** y **1 ARANDELA PLANA (P)** sobre el **POSTE DE LA CONSOLA**.
- C Deslice la **BARRA DE SUJECIÓN INFERIOR** sobre el **POSTE DE LA CONSOLA** y únala usando **1 ARANDELA PLANA (P)**, **1 ARANDELA PLANA (O)**, **1 CAPUCHÓN DE BARRA DE SUJECIÓN**, **1 ARANDELA PLANA (O)**, **1 ARANDELA ELÁSTICA (N)** y **1 TORNILLO (M)**.
- D Repita los pasos **B-C** en el lado opuesto de la máquina elíptica.

PASO 5 DE MONTAJE

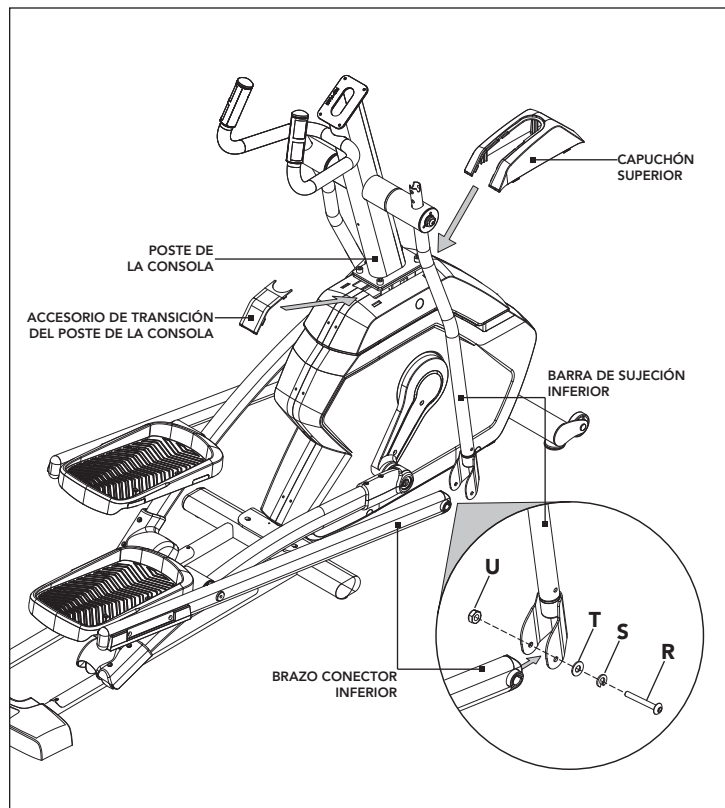

CONTENIDO DE LA BOLSA DE TORNILLERÍA 5:

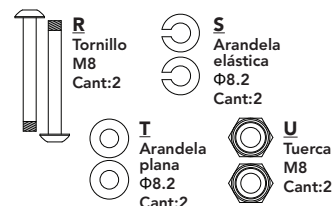

- Abra la **BOLSA DE TORNILLERÍA 5**.
- Deslice el **BRAZO CONECTOR INFERIOR** en el extremo inferior de la **BARRA DE SUJECIÓN INFERIOR**.
- Asegure la junta con **1 TORNILLO (R)**, **1 ARANDELA ELÁSTICA (S)**, **1 ARANDELA PLANA (T)** y **1 TUERCA (U)**.
- Repita los pasos **B-C** en el lado opuesto de la máquina elíptica.
- Deslice la **CAPUCHÓN SUPERIOR** sobre el **POSTE DE LA CONSOLA** y fíjela a presión en su lugar..
- Inserte el **ACCESORIO DE TRANSICIÓN DEL POSTE DE LA CONSOLA** sobre la **CAPUCHÓN SUPERIOR** y fíjelo a presión en su lugar.

PASO 6 DE MONTAJE

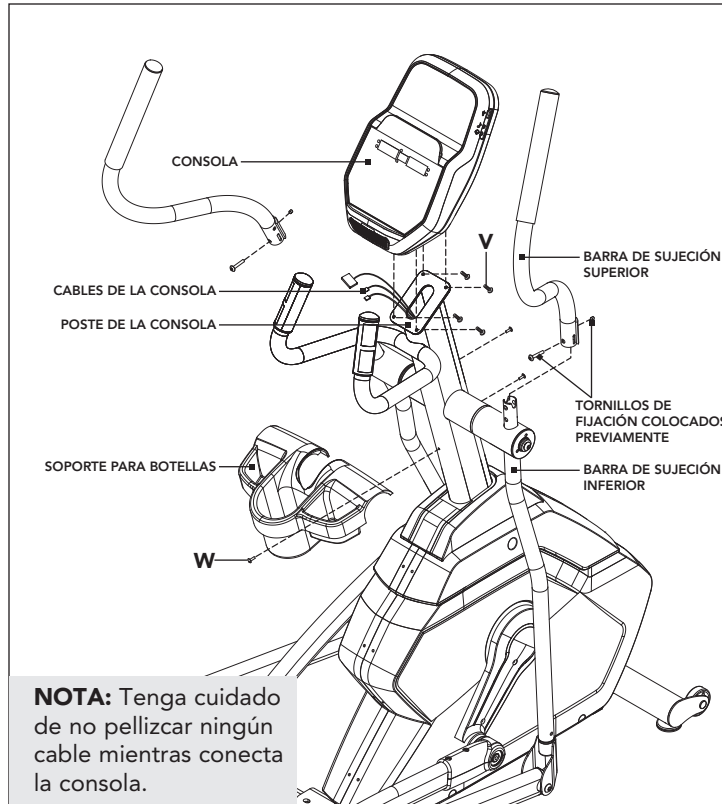

CONTENIDO DE LA BOLSA DE TORNILLERÍA 6:



- A Abra la **BOLSA DE TORNILLERÍA 6**.
- B Una los **CABLES DE LA CONSOLA** a la **CONSOLA**.
- C Meta con cuidado los **CABLES DE LA CONSOLA** en el **POSTE DE LA CONSOLA** antes de unirlos. Una la **CONSOLA** al **POSTE DE LA CONSOLA** usando **4 TORNILLOS (V)**.
- D Deslice la **BARRA DE SUJECIÓN SUPERIOR** sobre la **BARRA DE SUJECIÓN INFERIOR** haciendo que las barras de sujeción se unan por completo. Asegure la **BARRA DE SUJECIÓN SUPERIOR DERECHA** a la **BARRA DE SUJECIÓN INFERIOR DERECHA** utilizando **TORNILLOS DE FIJACIÓN COLOCADOS PREVIAMENTE**.

Asegúrese de que las barras de sujeción superiores estén en la posición más baja posible. Las barras de sujeción pueden dañarse si no se aseguran correctamente.

- E Repita el paso **D** en el lado opuesto de la máquina elíptica.
- F Deslice el **SOPORTE PARA BOTELLA DE AGUA** sobre el **POSTE DE LA CONSOLA** y fíjelo usando **3 TORNILLOS (W)**.



¡HA TERMINADO!

FUNCIONAMIENTO DE LA MÁQUINA ELÍPTICA



Esta sección explica cómo utilizar la consola y la programación de la máquina elíptica. La sección **FUNCIONAMIENTO BÁSICO** en la **GUÍA DE LA MÁQUINA ELÍPTICA** tiene instrucciones para lo siguiente:

- **UBICACIÓN DE LA MÁQUINA ELÍPTICA**
- **INSTRUCCIONES DE ALIMENTACIÓN Y DE CONEXIÓN A TIERRA**
- **POSICIÓN DE LOS PIES**
- **CÓMO MOVER LA MÁQUINA ELÍPTICA**
- **CÓMO NIVELAR LA MÁQUINA ELÍPTICA**
- **USO DE LA FUNCIÓN DE FRECUENCIA CARDÍACA**



FUNCIONAMIENTO DE LA CONSOLA

Nota: Hay una lámina protectora delgada de plástico transparente en el revestimiento de la consola que debe quitarse antes de usarla.



- A) **VENTANAS DE INDICADORES LED:** tiempo, distancia, calorías, frecuencia cardíaca, RPM y nivel de resistencia.
- B) **INDICADORES DE LA PANTALLA LED:** indica qué información se muestra.
- C) **START (INICIAR):** oprima para comenzar a hacer ejercicio, para comenzar una sesión específica de ejercicio o para reiniciar el ejercicio después de una pausa.
- D) **STOP (PARAR):** oprima para hacer una pausa o terminar su sesión de ejercicio. Mantenga oprimida esta tecla durante 3 segundos para poner en cero la consola.
- E) **TECLAS + / -:** se utilizan para ajustar el nivel de resistencia.
- F) **TECLAS RÁPIDAS:** se utilizan para alcanzar el nivel de resistencia deseada con mayor rapidez.
- G) **ENTER (ACEPTAR):** se utiliza para confirmar una selección.
- H) **CHANGE DISPLAY (CAMBIAR PANTALLA):** Oprima esta tecla para cambiar la información de pantalla durante la sesión de ejercicio.
- I) **ALTAVOCES:** la música se reproduce a través de los altavoces cuando su reproductor de CD/MP3 está conectado a la consola.
- J) **TOMA DE ENTRADA DE AUDIO:** conecte su reproductor de CD/MP3 a la consola utilizando el cable adaptador de audio incluido.
- K) **ENCHUFE DE SALIDA DE AUDIO/AURICULAR:** conecte los auriculares en esta toma para escuchar música con ellos.
Nota: Cuando los auriculares están conectados a la toma de auriculares, el sonido ya no se escucha a través de los altavoces.
- L) **PUERTO USB:** corriente de puerto USB 1A/5V.
- M) **SOPORTE PARA LECTURA/TABLETA:** sostiene el material de lectura o la tableta.

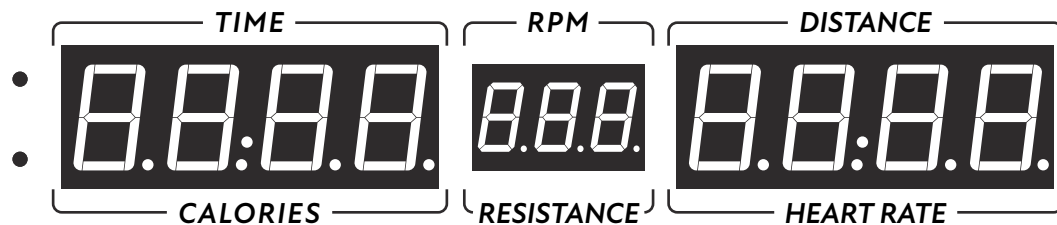

VENTANAS DE VISUALIZACIÓN

- **TIME (TIEMPO):** aparece como minutos:segundos. Indica el tiempo restante o el que ha pasado en su sesión de ejercicio.
- **RPM:** Indica a qué velocidad se mueven los pedales.
- **DISTANCE (DISTANCIA):** aparece en millas. Indica la distancia recorrida o la distancia por recorrer durante su sesión de ejercicio.
- **CALORIES (CALORÍAS):** Total de calorías quemadas o que restan por quemar durante su sesión de ejercicio.
- **RESISTANCE (RESISTENCIA):** muestra el nivel de resistencia actual.
- **HEART RATE (FRECUENCIA CARDÍACA):** aparece como latidos por minuto (BPM, por sus siglas en inglés). Se utiliza para monitorear la frecuencia cardíaca (se muestra cuando se sujetan ambas empuñaduras con sensor de pulso).

INFORMACIÓN DE LOS PROGRAMAS



P1) MANUAL: ajuste la resistencia de forma manual durante el ejercicio.



P2) OBJETIVO 1 - DISTANCIA: Esfuércese y llegue más lejos durante la sesión de ejercicio con 13 distancias. Seleccione entre las metas de 1 milla, 2 millas, 5 kilómetros, 5 millas, 10 kilómetros, 8 millas, 15 kilómetros, 10 millas, 20 kilómetros, media maratón, 15 millas, 20 millas y maratón. El usuario establece los niveles de velocidad de inicio.



P3) OBJETIVO 2 - CALORÍAS: Establezca objetivos para quemar calorías. El usuario establece la velocidad y los niveles de inclinación iniciales. Las calorías quemadas se calculan usando la información de peso del perfil del usuario.



P4) PÉRDIDA DE PESO: ejercicio diseñado específicamente para eliminar la grasa. Promueve la pérdida de peso aumentando y reduciendo la velocidad y la inclinación, al tiempo que lo mantiene en la zona para quemar grasa. Incluye 10 niveles.



P5) INTERVALOS: mejora su fuerza, velocidad y resistencia al aumentar y reducir la velocidad durante toda su sesión de ejercicio para que participen tanto su corazón como otros músculos. Incluye 10 niveles.



CAMBIAR PANTALLA: mejora su fuerza, velocidad y resistencia al aumentar y reducir la velocidad durante toda su sesión de ejercicio para que participen tanto su corazón como otros músculos. Incluye 10 niveles.





PARA EMPEZAR

- 1) Verifique que no haya ningún objeto cercano que dificulte el movimiento de la máquina elíptica.
- 2) Enchufe el cable de corriente y ENCIENDA la máquina elíptica. (El interruptor se encuentra en la parte inferior frontal de la máquina elíptica). **NOTA:** Es posible que algunas máquinas elípticas no tengan un interruptor de corriente y se enciendan cuando se suministre corriente.

- **INICIO RÁPIDO**

Simplemente oprima la tecla de inicio START para comenzar a hacer ejercicio. El tiempo empezará a correr desde 0:00 y el nivel de resistencia predeterminado será el nivel 1. O...

- **SELECCIONE UN EJERCICIO U OBJETIVO**

1. Seleccione su PROGRAMA con los botones +/- y presione ENTER cuando aparezca el PROGRAMA deseado.
2. Ajuste la CONFIGURACIÓN con los botones +/- y presione ENTER cuando aparezca la configuración deseada.
3. Presione START (INICIO) para comenzar.

NOTA: Si no se selecciona un OBJETIVO ni una SESIÓN DE EJERCICIOS, el programa funcionará como un programa MANUAL. Todos los cambios en el nivel de resistencia deben ser indicados por el usuario en esta configuración.

PARA REINICIAR LA CONSOLA

Mantenga presionada la tecla STOP (PARAR) durante 3 segundos.

FINALIZACIÓN DE SU SESIÓN DE EJERCICIOS

Cuando complete su sesión de ejercicio, en la pantalla del monitor parpadeará la palabra "FINISHED" (TERMINADO) y emitirá un pitido. La información del ejercicio aparecerá en la consola durante 30 segundos y luego se borrará.

BORRAR SELECCIÓN ACTUAL

Para borrar la selección del programa o la pantalla actual, mantenga presionado el botón STOP durante 3 segundos.

CÓMO UTILIZAR SU REPRODUCTOR DE CD/MP3/ALTAVOCES MEDIANTE CONEXIÓN BLUETOOTH



- 1) Conecte el CABLE ADAPTADOR DE AUDIO incluido a la TOMA DE ENTRADA DE AUDIO que está en la parte superior derecha de la consola y la toma de los auriculares en su reproductor de CD/MP3.
- 2) Utilice los botones de su reproductor CD/MP3 para ajustar los parámetros de las canciones.
- 3) Saque el CABLE ADAPTADOR DE AUDIO cuando no lo utilice.



- 4) Si no desea utilizar los ALTAVOCES, puede enchufar sus auriculares en la TOMA DE SALIDA DE AUDIO en la parte inferior de la consola.
- 5) Para conectar los altavoces Bluetooth, abra la configuración de Bluetooth, active Bluetooth, busque nuevos dispositivos, busque Horizon EX59-3 y seleccione conectar.

GARANTÍA LIMITADA PARA EL USO DOMÉSTICO



CAPACIDAD DE PESO = 300 libras (136 kilogramos)



GARANTÍA DEL BASTIDOR • DE POR VIDA

Horizon Fitness ofrece al propietario original, de por vida, la garantía del bastidor contra defectos de fabricación y materiales, siempre y cuando el dispositivo permanezca en posesión del propietario original. (El bastidor se define como la base de metal soldada de la unidad y no incluye ninguna pieza que pueda extraerse).

FRENO • 20 AÑOS

Horizon Fitness otorga garantía del freno contra defectos de fabricación y de los materiales durante el periodo especificado arriba, a partir de la fecha de compra original, siempre y cuando el dispositivo permanezca en posesión del propietario original. La garantía de los motores no cubre la mano de obra o la instalación del motor.

PIEZAS Y CIRCUITOS ELECTRÓNICOS • 1 AÑO

Horizon Fitness garantiza los componentes electrónicos, el acabado y todas las piezas originales por un período de un año desde la fecha de la compra original, siempre y cuando el dispositivo permanezca en posesión del propietario original.

MANO DE OBRA • 1 AÑO

Horizon Fitness cubrirá el costo de mano de obra para la reparación del dispositivo por un período de un año desde la fecha de la compra original, siempre y cuando el dispositivo permanezca en posesión del propietario original.

EXCLUSIONES Y LIMITACIONES

Quién ESTÁ cubierto:

- El propietario original; la cobertura no es transferible.

Qué ESTÁ cubierto:

- La reparación o la sustitución de un motor, un componente electrónico defectuoso o una pieza defectuosa y es el único resarcimiento de la garantía.

Qué NO está cubierto:

- El desgaste normal por el uso, el montaje o el mantenimiento inadecuados, la instalación de piezas o accesorios no destinados originalmente al equipo o que no sean compatibles con este en las condiciones en que se lo vendió.
- Los daños o las fallas ocasionados por accidente, maltrato, corrosión, decoloración de la pintura o el plástico, negligencia, robo, vandalismo, incendio, inundación, viento, rayos, congelación u otros desastres naturales de cualquier tipo, reducción de la energía, fluctuación o falla de cualquier causa, condiciones atmosféricas inusuales, colisión, introducción de objetos extraños en la unidad cubierta o modificaciones que no estén autorizadas o no estén recomendadas por Horizon Fitness.
- Daños incidentales o emergentes. Horizon Fitness no es responsable ni responsable de daños indirectos, especiales o consecuentes, pérdidas económicas, pérdida de propiedad o ganancias, pérdida de disfrute o uso, u otros daños consecuentes de cualquier naturaleza en relación con. Horizon Fitness no proporciona dinero



u otra indemnización monetaria por tales reparaciones o costos de piezas de repuesto, incluidos, entre otros, tarifas de membresía de gimnasio, tiempo de trabajo perdido, visitas de diagnóstico, visitas de mantenimiento o transporte.

- El equipo utilizado para fines comerciales o cualquier otro uso distinto del uso de una familia o un hogar, a menos que Horizon Fitness autorice la cobertura.
- El equipo que se tenga u opere fuera de los EE. UU. y Canadá.
- Entrega, montaje, instalación, configuración para unidades originales o de sustitución o mano de obra u otros costos asociados con la remoción o la sustitución de la unidad cubierta.
- Cualquier intento de reparar este equipo implica un riesgo de lesión. Horizon Fitness no es responsable de ningún daño, pérdida u obligación que surja de cualquier lesión personal producida durante el transcurso o como resultado de cualquier reparación o intento de reparación de su equipo de ejercicio por una persona que no sea un técnico de servicio autorizado. Todos los intentos de reparación realizados por usted sobre su equipo de ejercicio se realizan **BAJO SU PROPIO RIESGO** y Horizon Fitness no será responsable de ninguna lesión a la persona o la propiedad que surja de tales reparaciones.
- Si la garantía del fabricante se venció pero cuenta con una extensión de garantía, consulte su contrato de extensión de garantía para obtener información de contacto para solicitudes de servicio técnico o reparación bajo la extensión de la garantía.

MANTENIMIENTO/DEVOLUCIONES

- Existe un servicio técnico a domicilio dentro de las 150 millas (240 km) del proveedor de mantenimiento autorizado más cercano (las distancias mayores a 150 millas [240 km] de un centro de servicio autorizado son responsabilidad del cliente).
- Todas las devoluciones deben ser autorizadas previamente por Horizon Fitness.
- La obligación de Horizon Fitness de acuerdo a esta garantía se limita a sustituir o a reparar, a opción de Horizon Fitness, el producto por el mismo modelo o por uno similar.
- Horizon Fitness puede solicitar que los componentes defectuosos sean devueltos a Horizon Fitness una vez que se complete el servicio técnico bajo garantía por medio de una etiqueta de devolución prepagada. Si le han recomendado devolver piezas y no recibió una etiqueta, comuníquese con el Servicio de Asistencia Técnica para Clientes.
- Las unidades de sustitución, las piezas y los componentes electrónicos reacondicionados a un estado semejante al nuevo por parte de Horizon Fitness o sus distribuidores a veces pueden suministrarse como sustitución de garantía y constituyen la satisfacción de los términos de la garantía.
- Esta garantía le otorga derechos legales específicos, y sus derechos varían según el estado.



CUSTOMER TECH SUPPORT

DO NOT RETURN TO THE RETAILER
if you have any problems during assembly or if parts are missing.

For fast and friendly service, please contact one of our trained customer technicians via phone, email or our website.

We want to know if you have a problem and we want to have an opportunity to correct it for you.

NOTE: Please read the TROUBLESHOOTING section in the ELLIPTICAL GUIDE before contacting Customer Tech Support. Additional product information is available on our website.



ASSISTANCE TECHNIQUE

NE PAS RETOURNER L'APPAREIL AU DÉTAILLANT
en cas de difficulté lors de l'assemblage ou si des pièces manquent.

Pour obtenir un service rapide et utile, veuillez communiquer avec un de nos techniciens formés au soutien à la clientèle par téléphone, courriel ou notre site Web.

Si vous avez un problème, n'hésitez pas à nous contacter afin que nous puissions vous aider à le résoudre.

REMARQUE : Veuillez lire la section DÉPANNAGE du GUIDE DE L'EXERCISEUR ELLIPTIQUE avant de communiquer avec le service d'assistance technique à la clientèle. Des renseignements supplémentaires sur le produit sont disponibles sur notre site Web.



SERVICIO DE ASISTENCIA TÉCNICA PARA CLIENTES

NO DEVOLVER AL VENDEDOR
si tiene algún inconveniente durante el armado o si faltan piezas.

Para obtener un servicio rápido y grato, comuníquese con uno de nuestros técnicos capacitados para la atención de clientes vía teléfono, correo electrónico o nuestro sitio web.

Queremos saber si tiene un problema y queremos tener la oportunidad de corregirlo para usted.

NOTA: Lea la sección de RESOLUCIÓN DE PROBLEMAS en la GUÍA DE LA MÁQUINA ELÍPTICA antes de comunicarse con el Servicio de asistencia técnica a clientes. En nuestro sitio web hay información adicional sobre el producto.



USA & CANADA:
1-855-396-2524
techsupport@horizonfitness.com
www.horizonfitness.com

Horizon Fitness
1600 Landmark Drive,
Cottage Grove WI, 53527